

Shark **POWERDETECT**

NEVERTOUCH

SELF-EMPTY

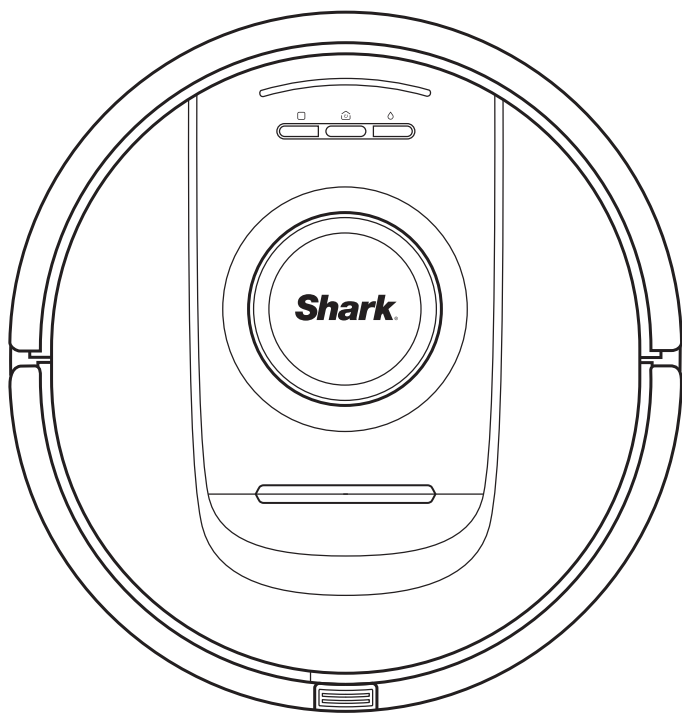

Robot Vacuum cleaner

**RV2800YEEU SERIES,
RV2800ZEEU SERIES,
AV2800ZEEU SERIES**

SHARKCLEAN APP



CONSIGNES DE SÉCURITÉ IMPORTANTES

VEUILLEZ LIRE ATTENTIVEMENT AVANT UTILISATION • DESTINÉ À UN USAGE DOMESTIQUE UNIQUEMENT

⚠ AVERTISSEMENT

Afin de réduire les risques d'incendie, de décharges électriques, de blessures ou de dommages matériels :

NE PAS LAISSER DES ENFANTS OU DES ANIMAUX SANS SURVEILLANCE DANS LES PIÈCES AUXQUELLES LE ROBOT ASPIRATEUR A ACCÈS PENDANT LE NETTOYAGE.

AVERTISSEMENT LASER

CE PRODUIT POSSÈDE UN LASER DE CLASSE 1. TOUJOURS COUPER L'ALIMENTATION AVANT DE SOULEVER LE ROBOT ASPIRATEUR OU D'EFFECTUER UNE OPÉRATION D'ENTRETIEN. NE PAS REGARDER LE LASER DIRECTEMENT.

SI LA FICHE DU CÂBLE DE CHARGE N'ENTRE PAS ENTIÈREMENT DANS LA PRISE ÉLECTRIQUE, CONTACTER UN ÉLECTRICIEN QUALIFIÉ. NE PAS FORCER SUR LA PRISE ÉLECTRIQUE OU ESSAYER DE LA MODIFIER POUR QUE LA FICHE ENTRE.

AVERTISSEMENTS GÉNÉRAUX

Lors de l'utilisation d'un appareil électrique, il faut toujours prendre quelques précautions simples et respecter les consignes de sécurité qui suivent :

- Cet appareil se compose d'un robot aspirateur et d'une base avec alimentation électrique. Ces composants contiennent des branchements électriques, un câblage électrique et des pièces mobiles pouvant exposer l'utilisateur à des risques.
- Avant chaque utilisation, vérifier soigneusement qu'aucune pièce n'est endommagée. Si une pièce est endommagée, cesser d'utiliser l'appareil.
- Utiliser uniquement des pièces de rechange identiques aux pièces originales. Consulter la page relative aux pièces de rechange dans la présente notice.
- Ce robot aspirateur ne comporte aucune pièce réparable.
- Utiliser l'appareil exclusivement comme décrit dans la présente notice d'utilisation. NE PAS utiliser le robot aspirateur à des fins autres que celles décrites dans la présente notice.
- Ne pas exposer les pièces du robot aspirateur à de l'eau ou à d'autres liquides.
- NE PAS insérer les mains dans les ouvertures de la base ou du robot.**



AVERTISSEMENTS D'UTILISATION

- Ce produit possède un laser de classe 1. Toujours couper l'alimentation avant de soulever le robot aspirateur ou d'effectuer une opération d'entretien.
- NE PAS** regarder le laser directement.
- Toujours éteindre le robot aspirateur avant d'insérer ou de retirer le filtre ou le réservoir à poussière.
- NE PAS** tenir la prise, la base, le câble de charge ou le robot aspirateur avec les mains mouillées. Le nettoyage et l'entretien par l'utilisateur ne doivent pas être effectués par des enfants sans surveillance.
- Les enfants ne doivent **PAS** jouer avec l'appareil.
- Cet appareil peut être utilisé par des enfants âgés de 8 ans et plus, ainsi que par des personnes dont les capacités mentales, sensorielles ou physiques sont réduites, ou présentant un manque d'expérience et de connaissances, à condition qu'ils soient surveillés ou aient reçu des consignes sur la manière d'utiliser l'appareil en toute sécurité, et qu'ils comprennent les risques liés à son utilisation.

- NE PAS** utiliser le robot sans mettre en place le réservoir à poussière et le filtre.
- NE PAS** endommager le câble de charge :
 - NE PAS** tirer ou porter la base par le câble ou utiliser le câble comme poignée.
 - NE PAS** débrancher en tirant sur le câble. Débrancher en tirant sur la prise et non sur le câble.
 - NE PAS** coincer le câble dans une porte, ne pas le faire passer sur des arêtes tranchantes ou des angles vifs et ne pas le laisser à proximité de surfaces chaudes.
 - Le câble d'alimentation ne peut pas être remplacé. Si le cordon est endommagé, l'appareil doit être mis au rebut.
- NE PAS** introduire d'objets dans la tête d'aspiration ou dans les ouvertures des accessoires. **NE PAS** utiliser l'appareil si une ouverture est bouchée ; enlever la poussière, les peluches, les poils et tout ce qui peut gêner le passage de l'air.
- NE PAS** utiliser l'appareil si le passage de l'air dans le robot aspirateur est restreint. Si le passage de l'air est bloqué, éteindre l'aspirateur et retirer toute obstruction avant de le rallumer.
- Ne pas approcher la tête d'aspiration et toutes les ouvertures de l'aspirateur des cheveux, du visage, des doigts, de pieds nus ou de vêtements amples.
- NE PAS** utiliser le robot aspirateur s'il ne fonctionne pas correctement, s'il est tombé par terre ou dans de l'eau, s'il a été endommagé ou encore s'il a été laissé à l'extérieur.
- NE PAS** poser l'aspirateur sur des surfaces instables.
- NE PAS** utiliser l'appareil pour aspirer :
 - des liquides ;
 - de gros objets ;
 - des objets durs ou tranchants (verre, clous, vis ou pièces de monnaie) ;
 - de grosses quantités de poussière (poussière de plâtre, cendres, braises) ;
 - NE PAS utiliser l'appareil comme accessoire pour alimenter des outils destinés à la collecte de la poussière ;
 - des objets fumants ou en cours de combustion (cendres chaudes, mégots de cigarettes ou allumettes) ;
 - des produits inflammables ou combustibles (essence à briquet, carburant ou kérosène) ;

- des solutions toxiques (eau de javel, ammoniacale ou nettoyant pour canalisations) ;
 - des matières toxiques (liquides à concentration élevée en eau de javel ou en ammoniacale ou des solutions de nettoyage des canalisations).
- NE PAS** utiliser l'appareil dans les zones suivantes :
 - espaces extérieurs à proximité de cheminées dont l'entrée n'est pas fermée ;
 - espaces fermés pouvant contenir des vapeurs ou fumées explosives ou toxiques (essence à briquet, carburant, kérosène, peinture, diluants à peinture, produits antimites ou poussières inflammables) ;
 - zones équipées d'un chauffage d'appoint ;
 - près de cheminées dont l'entrée n'est pas fermée.
 - Nettoyer tout liquide renversé sur la base ou le sol, car cela pourrait entraîner un risque de choc électrique et/ou endommager le sol.
 - Éteindre le robot aspirateur avant toute activité d'ajustement, de nettoyage, d'entretien ou de dépannage. Remarque : en position O (ARRÊT), le robot consomme encore une faible quantité d'électricité.
 - Laisser les filtres sécher complètement à l'air libre avant de les remettre dans l'aspirateur afin d'éviter que le liquide ne soit aspiré dans les pièces électriques.
 - NE PAS** modifier ou tenter de réparer le robot aspirateur ou la batterie par soi-même, sauf comme indiqué dans cette notice d'utilisation. **NE PAS** utiliser l'aspirateur s'il a été modifié ou endommagé.
 - NE PAS** utiliser de produits nettoyants (nettoyants multi-usages, nettoyants pour vitres, eau de javel) sur les surfaces brillantes et polies de la base ou du robot car ils contiennent des produits chimiques qui risqueraient de les endommager. Utiliser à la place un chiffon doux imprégné d'un peu d'eau pour nettoyer délicatement ces surfaces.
 - Pour empêcher le robot d'aller au-delà des limites non sûres (escaliers/rebords, cheminées, zones d'eau), définir ces zones comme des zones interdites en utilisant la fonction de cartographie dans l'application mobile SharkClean. Au moment de définir ces limites, faire fonctionner l'aspirateur et vérifier que les paramètres empêchent réellement l'aspirateur de franchir les limites définies. Adapter les paramètres si nécessaire. Pour ceux qui n'utilisent pas l'application, utiliser un blocage physique afin d'empêcher le robot de franchir ces limites.
 - Pour éviter toute corrosion ou tout dommage sur le produit, il convient d'utiliser uniquement du nettoyant pour sols de la marque Shark dans le réservoir d'eau. Ne pas ajouter trop de liquide de nettoyage afin d'éviter un mauvais fonctionnement du robot en raison de glissements. Pour éviter toute déformation du réservoir d'eau, ne pas ajouter d'eau chaude dans le réservoir, mais uniquement de l'eau à température ambiante. S'il reste des traces d'eau sur le réservoir d'eau, il convient de les essuyer avant de le réinstaller.

UTILISATION DE LA BATTERIE

- La batterie représente la source d'alimentation de l'aspirateur. Lire et suivre attentivement les consignes relatives à la recharge.
- Pour éviter la mise sous tension involontaire, toujours éteindre l'aspirateur avant de le soulever ou de le porter. **NE PAS** porter l'appareil en ayant le doigt posé sur l'interrupteur d'alimentation.
- Utiliser uniquement la base SHARK et la batterie indiquées dans le tableau ci-dessous et utiliser uniquement la batterie RVBAT58002 (33V). L'utilisation de batteries ou de chargeurs de batteries autres que ceux indiqués pourrait créer un risque d'incendie.
- Tenir la batterie à l'abri des objets métalliques tels que les trombones, les pièces de monnaie, les clés, les clous ou les vis. Le court-circuit des bornes de la batterie augmente le risque d'incendie ou de brûlures.
- Dans des conditions abusives, du liquide peut être éjecté de la batterie. Éviter tout contact avec ce liquide, car il peut provoquer des irritations ou des brûlures. En cas de contact, rincer abondamment à l'eau. En cas de contact du liquide avec les yeux, faire appel à un professionnel de santé.
- Le robot aspirateur ne doit pas être rangé, chargé ou utilisé à une température inférieure à 10 °C ou supérieure à 40 °C. S'assurer que la batterie et l'aspirateur sont à température ambiante avant de charger ou d'utiliser l'appareil. L'exposition du robot ou de la batterie à une température ne respectant pas la plage de températures indiquée risque d'endommager la batterie et d'augmenter les risques d'incendie.
- NE PAS** exposer le robot aspirateur ou la batterie au feu ou à une température supérieure à 130 °C car il existe un risque d'explosion.

ZONES INTERDITES ET BANDES BOTBOUNDARY

- NE PAS** faire passer les bandes BotBoundary sous les tapis ou moquettes.
- NE PAS** superposer les bandes BotBoundary.
- Toujours utiliser des zones interdites ou des bandes BotBoundary autour des surfaces et sols réfléchissants.
- Les zones interdites ou les bandes BotBoundary doivent toujours être utilisées à proximité d'escaliers recouverts de moquette ou d'un tapis.
- NE PAS** définir de zone interdite ou placer des bandes BotBoundary à moins de 3 mètres de la base.
- Afin de permettre un fonctionnement efficace des capteurs de vide du robot, tous les tapis longs et classiques ou les petits rebords (par exemple le bas d'une barrière de sécurité pour les enfants) doivent être positionnés à au moins 20 cm de distance des escaliers (ou recouvrir le sol en continu jusqu'au bord). Si un tapis long ou classique ou un petit rebord se trouve à moins de 20 centimètres des escaliers et ne peut pas être déplacé, il faut utiliser une zone interdite ou une bande BotBoundary pour bloquer l'accès aux escaliers.

| Appareil | Batterie |
|----------|------------------|
| UGS | RVBAT85002 (33V) |

| Appareil | Base |
|--------------|----------------|
| RV2800YEEU | XDKRV2800WDEU |
| RV2800ZEEU | XDRV2800WDEU |
| AV2800ZEEUWH | XDOCK2800WDEU |
| RV2800ZEEUWH | XDKR2800ZEEUWH |

CONSERVER CETTE NOTICE D'UTILISATION

1. Cartouche anti-odeurs (1)

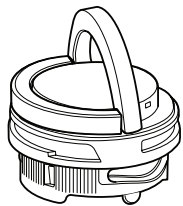

Remarque : n'est pas incluse dans tous les modèles

2. Brosse latérale (2)

Le design de la brosse latérale peut varier. Certains modèles comprennent une recharge

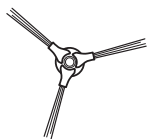

3. Robot (1)

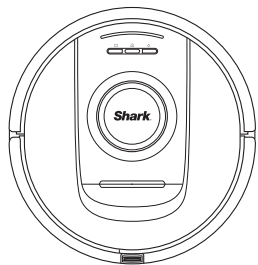

4. Tampons nettoyants antimicrobiens (3)

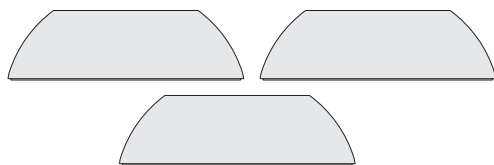

5. Rampe (1)

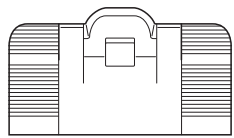

OU

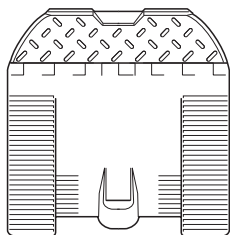

7. Bouteille de nettoyant multi-surfaces Shark 355 ml

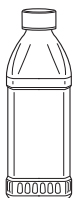

6. Base NeverTouch (1)

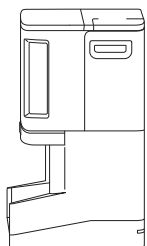

OU

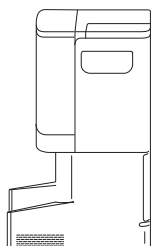

1 Insérer la cartouche anti-odeurs

Remarque : n'est pas incluse dans tous les modèles



INSÉRER LA CARTOUCHE DANS LA PARTIE SUPÉRIEURE DE LA BASE



FAIRE TOURNER POUR LA VERROUILLER

Remarque : assurez-vous que la cartouche anti-odeurs est bien installée dans la base avant d'utiliser le robot.

2 Installer la base

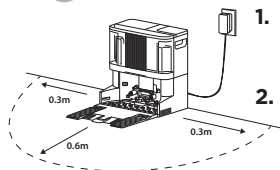

1. Enlevez tous les emballages plastiques et en mousse.
2. Trouvez un emplacement permanent pour la base, dans un endroit central présentant un bon signal Wi-Fi.
3. Veillez à ce que la base ne soit pas placée dans une zone directement exposée à la lumière du soleil.
4. Branchez la base. Le voyant LED s'illumine en vert lorsqu'elle est branchée.

3 Installer la rampe sur la base

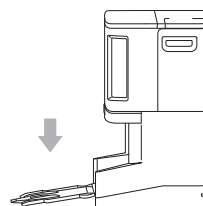

1. Alignez le côté plat de la rampe avec le bas de la base.
2. Soulevez légèrement la rampe au-dessus de la base, alignez-la, puis appuyez jusqu'à ce que la rampe s'enclenche avec un déclic.
3. Laissez environ 60 cm d'espace au sol devant la base, en partant du bout de la rampe.

4 Remplir le réservoir d'eau propre

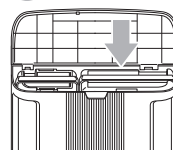

1. Soulevez le réservoir d'eau à l'avant de la base pour l'enlever.
2. Remplissez le réservoir jusqu'à la ligne de remplissage MAX avec de l'eau à température ambiante. Remettez le réservoir en place.

5 Fixer une brosse latérale sous le robot

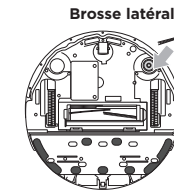

1. La brosse latérale se trouve dans le carton du robot.
2. Alignez l'orifice de la brosse avec la cheville située sous le robot, puis appuyez sur la brosse jusqu'à ce qu'elle s'enclenche.

6 Insérer le robot dans la base

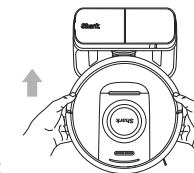

1. Alignez le robot avec le logo Shark à l'envers, puis faites-le glisser sur la rampe dans la base.
2. Les voyants LED de la base s'illuminent en vert lorsque le robot se charge.
3. Au bout de 10 à 15 secondes, le robot commencera à évacuer la poussière et les débris dans la base.

7 Téléchargez et explorez l'application SharkClean

ou appuyez sur l'icône Dry (Sec) du robot pour démarrer le nettoyage à sec.



Fonctionnalités de l'application

- ✓ Cartographie
- ✓ Planification
- ✓ Zones interdites
- ✓ Rapports de nettoyage

PRÉSENTATION DU ROBOT SHARK

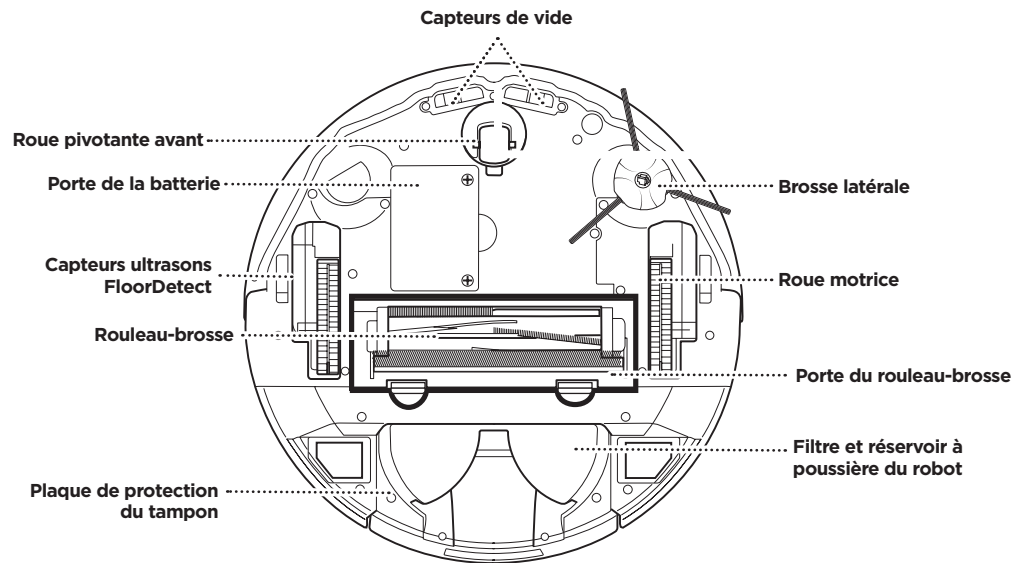
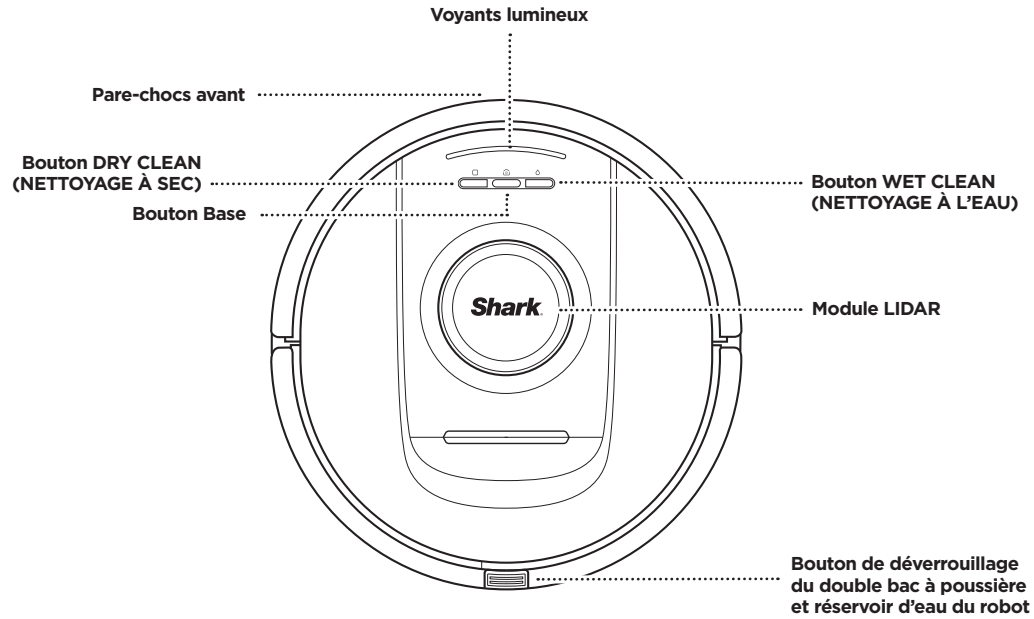

PRÉSENTATION DE LA BASE SHARK POWERDETECT NEVERTOUCH

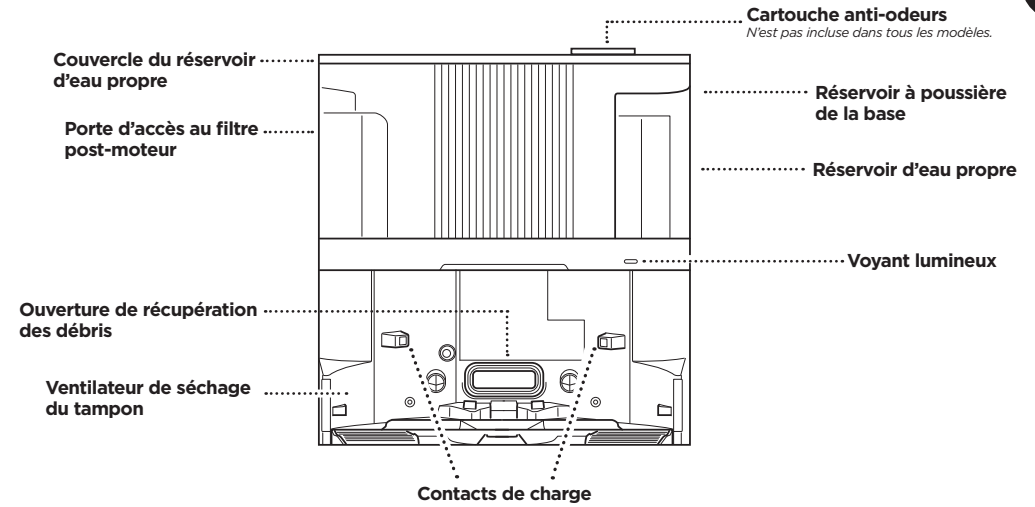

ARRIÈRE DE LA BASE AUTOVIDANTE

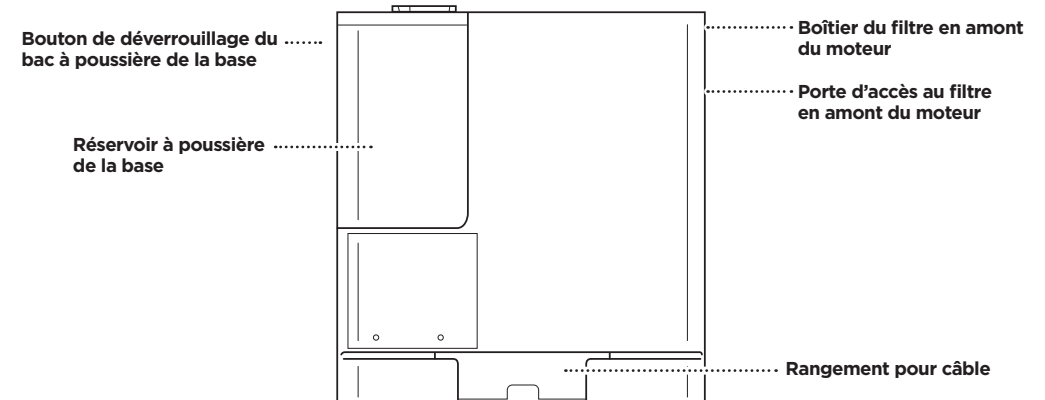

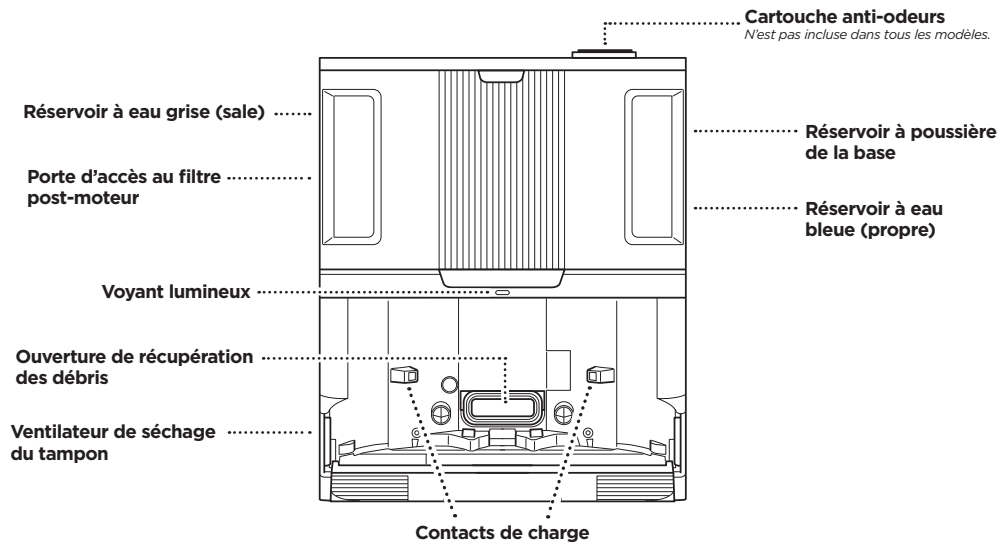

ARRIÈRE DE LA BASE AUTOVIDANTE

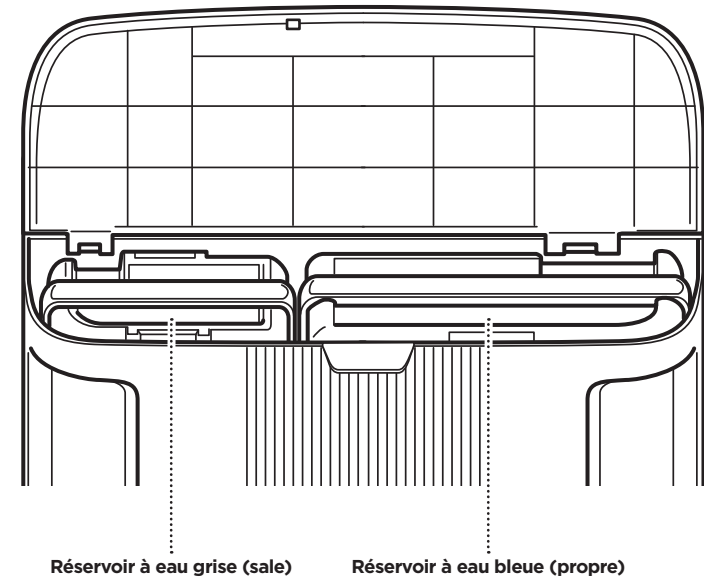
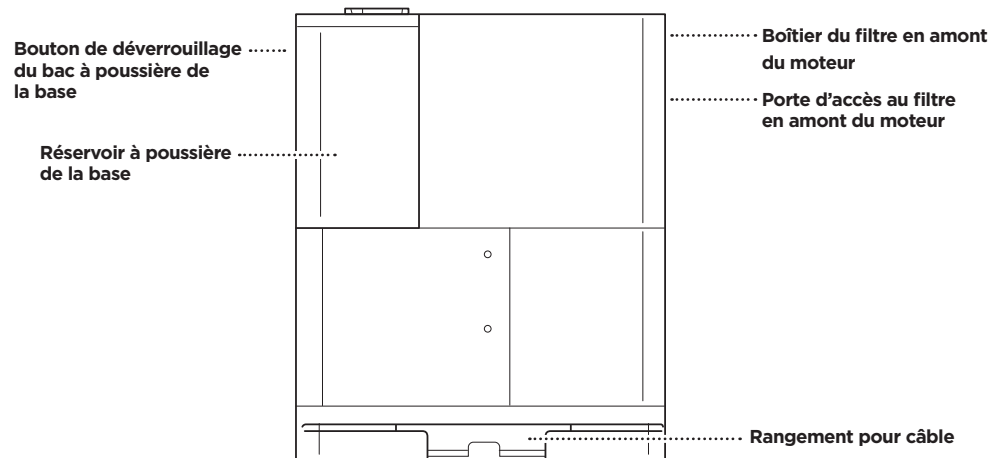

Veillez vous rendre sur le site **SharkClean** sur **YouTube** pour visionner des vidéos de dépannage.

ENTRÉES DE PIÈCES ET SEUILS

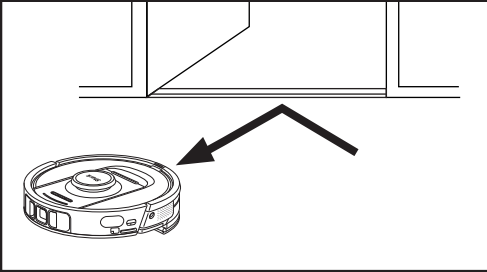

Votre robot peut franchir la plupart des seuils. Cependant, si un seuil dépasse 2,5 cm, définissez une zone interdite dans l'application pour bloquer l'accès à cette zone.

ÉVITER DE DÉPLACER LE ROBOT OU LA BASE AUTOVIDANTE



Lorsque votre robot est en cours de nettoyage, **NE LE RAMASSEZ PAS** pour l'emmener dans une autre pièce et ne déplacez pas la base autovidante. Cela risquerait d'entraver la capacité du robot à cartographier votre intérieur. Si la base est déplacée, vous devrez cartographier à nouveau votre maison.

IMPOSSIBLE D'ÉTABLIR LA CONNEXION WI-FI ?



REMARQUE :

Les robots Shark utilisent des réseaux de 2,4 GHz pour se connecter. Les réseaux Wi-Fi domestiques sont généralement compatibles avec des réseaux de 2,4 GHz et de 5 GHz.

Redémarrer votre téléphone

- Éteignez votre téléphone, patientez quelques minutes, puis rallumez-le et connectez-le au Wi-Fi.

Réinitialiser le robot

- Retirez le robot de la base, puis maintenez l'icône DOCK (Base)  enfoncée sur le robot pendant 5 à 7 secondes. Rallumez votre robot en le glissant sur la base.

Redémarrer le routeur

- Débranchez le câble d'alimentation du routeur pendant 30 secondes, puis rebranchez-le. Patientez plusieurs minutes, le temps que votre routeur se réinitialise complètement.
- Suivez ensuite les étapes indiquées dans les consignes de configuration du Wi-Fi de l'application SharkClean.

DÉMARRER LE MODE MOPPING (LAVAGE) MANUELLEMENT

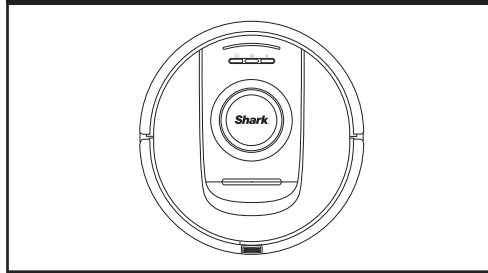

Si la base POWERDETECT contient suffisamment d'eau dans le réservoir d'eau propre et qu'une plaque de protection avec un tampon de lavage est installée, vous pouvez démarrer un nettoyage à l'eau en appuyant simplement sur l'icône WET (HUMIDE)  du robot ou dans l'application. Pour la configuration manuelle, veuillez suivre les étapes suivantes :

Remplissez le réservoir d'eau du robot avec de l'eau.

- Retirez le double bac à poussière et réservoir d'eau du robot. Soulevez le bouchon du réservoir d'eau et faites-le pivoter sur le côté. Remplissez le réservoir d'eau avec de l'eau. Remplacez le bouchon du réservoir d'eau.

Fixez un tampon de lavage sur la plaque de protection.

- Si un tampon de lavage n'est pas encore fixé à la plaque de protection, fixez-en un en alignant le bord du tampon à l'entrée de la plaque de protection. Faites glisser le tampon de lavage dans l'ouverture et, une fois complètement inséré, fixez-le à la plaque de protection.

Fixez la plaque de protection et insérez le réservoir à poussière du robot.

- Installez la plaque de protection sous le double bac à poussière et réservoir d'eau du robot, en la faisant glisser à l'arrière du bac à poussière. Un CLIC se fait entendre lorsqu'elle est en place. Avec le tampon de lavage tourné vers le bas, insérez le double bac à poussière et réservoir d'eau dans le robot.

Appuyez sur l'icône WET (HUMIDE)  du robot pour démarrer un cycle de nettoyage à l'eau.

Votre robot utilise une série de capteurs pour se déplacer le long des murs, des pieds des meubles et autres obstacles pendant le nettoyage. Pour éviter qu'il accède à certains endroits, configurez des zones interdites dans l'application. Pour obtenir un résultat optimal, préparez votre maison tel qu'indiqué ci-dessous et programmez un nettoyage quotidien de manière à entretenir régulièrement tous vos sols.

REMARQUE : la planification est l'une des nombreuses fonctionnalités disponibles uniquement dans l'application.

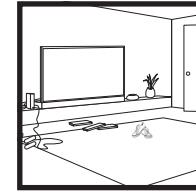

OBSTRUCTIONS

Votre robot PowerDetect évitera les câbles, mais pour une couverture et un nettoyage optimaux, retirez les câbles et les objets de moins de 11,5 cm de haut des sols. Pour garantir une cartographie complète de votre intérieur, ouvrez toutes les portes intérieures.

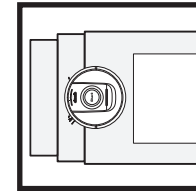

ESCALIERS

Les capteurs de vide de votre robot l'empêchent de tomber d'un rebord. Afin de permettre un fonctionnement efficace de ces capteurs quel que soit le mode, tous les tapis longs et classiques doivent être positionnés à au moins 20 cm de distance des escaliers (ou recouvrir le sol en continu jusqu'au bord des escaliers).

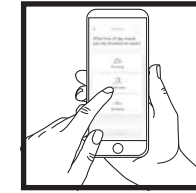

PLANIFICATION

Programmez le nettoyage de toute votre maison dans l'application.

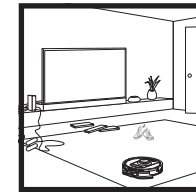

CARTOGRAPHIE DES MOQUETTES/TAPIS

Votre robot effectuera un nettoyage à sec, tout en explorant et en cartographiant votre intérieur. Durant ce cycle, le robot identifiera également automatiquement les zones de moquettes et tapis. Si les tapis sont déplacés, le robot devra sans doute explorer de nouveau votre maison.

INSTALLER LA BASE DU ROBOT

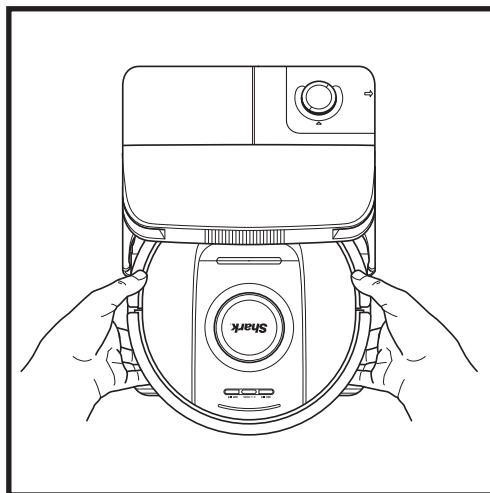
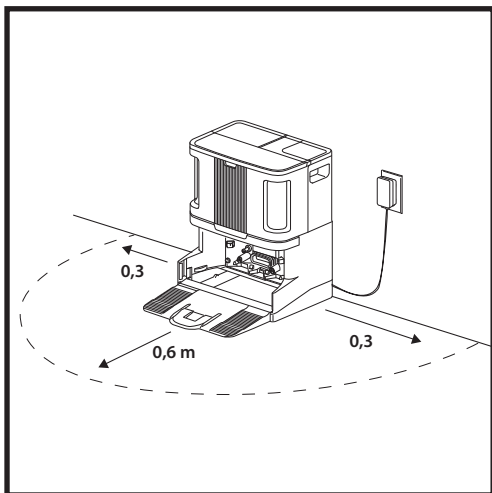

- Placez la base contre un mur. Choisissez une surface plane sur un **SOL NU**, dans un endroit central présentant un **bon signal Wi-Fi**. Ne la placez pas contre des plinthes chauffantes ou d'autres éléments chauffants. Veillez à ce que la base ne soit pas placée dans une zone directement exposée à la lumière du soleil.
- Choisissez un emplacement **permanent** pour la base du robot. En effet, à chaque fois que vous modifiez sa position, votre robot doit effectuer une nouvelle cartographie de votre maison. Retirez tout emballage du robot et de la base.
- **Retirez tous les objets** situés à moins de 30 cm de chaque côté de la base, ou à moins de 60 cm de l'avant de la base. Assurez-vous que toute surface de tapis/moquettes se trouve à minimum 1,2 m de distance de l'avant de la base.
- Branchez la base. Le voyant lumineux **s'illumine en vert lorsque la base est sous tension**.

INSTALLATION DE LA BROsse LATÉRALE

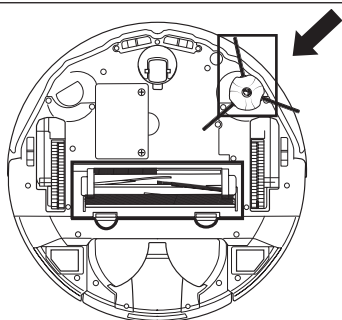

Fixez la brosse latérale sur la cheville sous le robot.

REMARQUE : la conception de la brosse latérale peut varier.

INSTALLATION DE LA CARTOUCHE ANTI-ODEURS

1. Sortez la cartouche anti-odeurs de son emballage.
2. Relevez la poignée du cadran anti-odeurs.
3. Alignez les flèches.
4. Insérez l'ensemble dans l'emplacement situé en haut à droite la base.
5. Pour verrouiller la cartouche, tournez-la dans le sens inverse des aiguilles d'une montre jusqu'à entendre un clic.
6. Continuez à tourner le bouton de réglage vers la position d'intensité maximum pour augmenter l'intensité.

REMARQUE : la technologie anti-odeurs n'est pas présente dans tous les modèles.

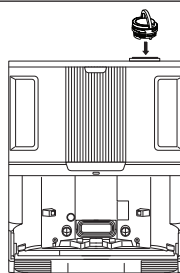

VOYANTS LUMINEUX DU ROBOT

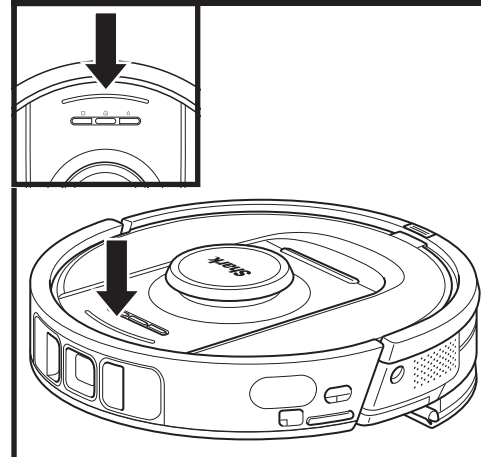

Batterie faible

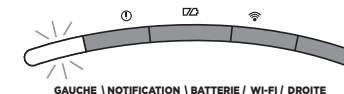

VOYANT GAUCHE clignotant en ROUGE

Chargement en cours

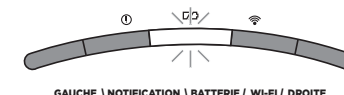

VOYANT DE LA BATTERIE clignotant en ROUGE pour faible, en JAUNE pour moyen, en VERT pour élevé

Si la batterie de votre robot est faible, le voyant de gauche clignote en ROUGE. Placez le robot manuellement sur la base pour commencer le chargement. Lorsque le robot est en cours de chargement, le voyant de la batterie clignote en fonction du niveau de charge actuel de la batterie : ROUGE pour faible, JAUNE pour moyen, VERT pour élevé.

Lors du nettoyage, le niveau de batterie restant est indiqué par le nombre de voyants LED allumés. Lorsque la batterie est au maximum de sa capacité, 5 voyants s'allument. Lorsque la batterie est à 80 %, 4 voyants s'allument, et ainsi de suite.

DIRTDETECT

DirtDetect détecte les débris cachés et augmente automatiquement la puissance jusqu'à ce que plus aucune saleté ne soit détectée. Lorsque le robot détecte une saleté, ses voyants deviennent VIOLETS pour indiquer que la fonction DirtDetect est activée. Le robot nettoiera en profondeur en suivant un modèle de 1 x 1 m.

ACTIVELIFT

Lorsque le robot active la fonctionnalité ActiveLift pour mieux naviguer dans votre intérieur, les voyants lumineux clignotent en ORANGE.

CHARGEMENT EN COURS

IMPORTANT : veillez à recharger complètement le robot avant son premier nettoyage, afin de lui permettre d'explorer, de cartographier et de nettoyer au maximum votre maison. Un chargement complet de la batterie peut prendre jusqu'à 4 heures*.

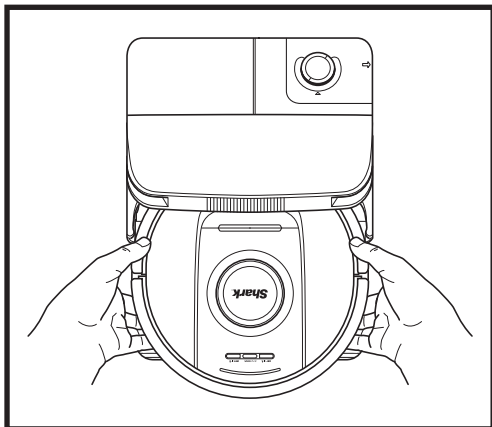

Pour **METTRE LE ROBOT SOUS TENSION :** faites glisser le robot dans sa base par la rampe ou maintenez l'icône DOCK (Base)  enfoncée pendant 5 à 7 secondes, jusqu'à ce que les voyants s'allument.

Au bout de 10 à 15 secondes, le robot commencera à évacuer la poussière et les débris dans la base.

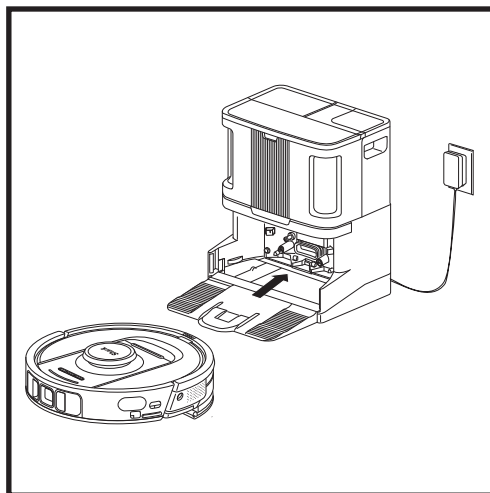

Une fois le cycle de nettoyage terminé, ou si le niveau de batterie est faible, le robot se dirigera vers la base auto-vidante. Si le robot ne retourne pas à la base, cela peut signifier qu'il n'a plus de batterie.

REMARQUE : lorsque vous placez manuellement le robot sur la base, assurez-vous que les contacts de charge à l'arrière du robot touchent ceux de la base.

REMARQUE : lorsque vous prenez le robot, assurez-vous de ne pas placer vos doigts entre le pare-chocs et l'arrière du robot.

* Le temps de charge peut varier.

BOUTONS DU ROBOT

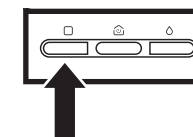
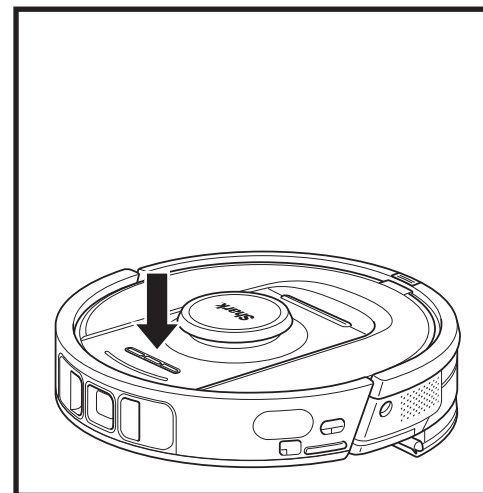

BOUTON DRY CLEAN (NETTOYAGE À SEC)

Si le robot se trouve sur la base, appuyez sur l'icône DRY (SEC)  sur le robot pour un nettoyage de toute la maison. Appuyez à nouveau sur ce bouton pour mettre en pause la session de nettoyage.

Pour un nettoyage sur une zone de 1,5 m x 1,5 m, maintenez l'icône DRY (SEC)  enfoncée pendant 5 à 7 secondes.

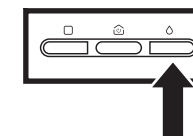

BOUTON WET CLEAN (NETTOYAGE À L'EAU)

Si le robot se trouve sur la base, appuyez sur l'icône WET (HUMIDE)  sur le robot pour un nettoyage de toute la maison. Appuyez à nouveau sur ce bouton pour mettre en pause la session de nettoyage.

Pour un nettoyage sur une zone de 1,5 m x 1,5 m, maintenez l'icône WET (HUMIDE)  enfoncée pendant 5 à 7 secondes.

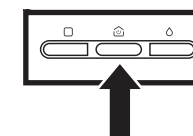

BOUTON DOCK (BASE)

Pour allumer/éteindre votre robot, appuyez sur l'icône DOCK (base)  du robot pendant 5 à 7 secondes.

Appuyez brièvement sur l'icône DOCK (BASE)  pour renvoyer le robot vers la base.

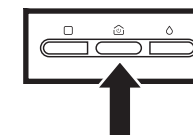

RECHARGE & RESUME (SE RECHARGE ET REPART)

Appuyez sur l'icône DOCK (Base)  pendant 15 secondes pour ACTIVER ou DÉACTIVER cette fonctionnalité.

La fonctionnalité Recharge & Resume (Se recharge et repart) est ACTIVÉE par défaut. Le robot fonctionnera jusqu'à ce que sa batterie soit faible. Si sa mission de nettoyage n'est pas terminée à ce moment-là, il retournera à la base, se rechargera et reprendra là où il s'est arrêté.

UTILISATION DU SHARK POWERDETECT

Veuillez vous rendre sur le site **SharkClean** sur **YouTube** pour visionner des vidéos de dépannage.

UTILISATION DES COMMANDES VOCALES ET DE L'APPLICATION SHARKCLEAN

Obtenez le meilleur de votre robot aspirateur Shark® grâce aux fonctionnalités suivantes dans l'application :

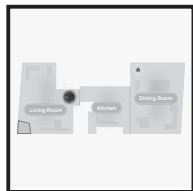

- **Recharge and Resume (Se recharge et repart)**
Le robot revient à la base autovidante, se recharge et reprend le nettoyage là où il s'est arrêté.
- **Vacuum + Mop (Aspirer + Laver)** : nettoyage complet de la maison. Nettoyage à sec des surfaces de tapis/moquettes, puis lavage des sols nus.
- **No-Go Zones (Zones interdites)**
Définissez des zones interdites dans l'application pour tenir votre robot éloigné des zones que vous souhaitez qu'il évite.

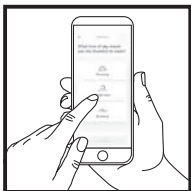

- **Scheduling (Planification)**
Planifiez le nettoyage complet de la maison à tout moment et n'importe quel jour.
- **Control From Anywhere (Contrôle à distance)**
Contrôlez votre robot où que vous soyez.
- **Cleaning Reports (Rapports de nettoyage)**
L'application génère un rapport de nettoyage à chaque fois que votre robot nettoie un espace.

Recherchez **SharkClean** dans la boutique d'applications de votre choix et téléchargez l'application sur votre smartphone.



CONFIGURATION DE LA COMMANDE VOCALE AVEC L'ASSISTANT GOOGLE OU AMAZON ALEXA

Rendez-vous sur **sharkclean.eu** pour obtenir les consignes de configuration, notamment afin d'activer Shark Skill pour Amazon Alexa et utiliser l'Assistant Google.

Assistant Google :

- Ok Google, passe l'aspirateur.
- Ok Google, dis à (nom du robot) de passer l'aspirateur.
- Ok Google, mets l'aspirateur en pause.
- Ok Google, dis à (nom du robot) de retourner à la base.

RÉSOLUTION DES PROBLÈMES DE WI-FI

Pour pouvoir utiliser l'application, votre téléphone doit être connecté à un réseau de 2,4 GHz. L'application fonctionne uniquement avec un réseau de 2,4 GHz.

- Les réseaux Wi-Fi domestiques sont généralement compatibles avec les fréquences 2,4 GHz et 5 GHz.
- N'utilisez pas de VPN ou de serveur proxy.
- Assurez-vous que l'isolation Wi-Fi est désactivée sur le routeur.
- Des questions ? Quelques étapes simples pour obtenir de l'aide en cas de problème : Des difficultés pour se connecter au robot ? Pour consulter des vidéos pratiques, des FAQ, des processus de dépannage, ainsi que des conseils et astuces, rendez-vous sur **sharkclean.eu**

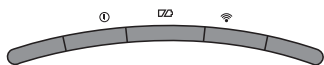

GAUCHE | NOTIFICATION | BATTERIE / WI-FI | DROITE

Amazon Alexa :

- Alexa, demande à Shark d'aspirer/nettoyer le (nom de la pièce).
- Alexa, allume/éteins l'aspirateur.
- Alexa, envoie l'aspirateur à la base autovidante.

VOUS NE PARVEZ TOUJOURS PAS À ÉTABLIR DE CONNEXION ?

Redémarrer votre téléphone

Éteignez votre téléphone, patientez quelques minutes, puis rallumez-le et connectez-le au Wi-Fi.

Réinitialiser le robot

Retirez le robot de la base autovidante, puis maintenez l'icône DOCK (Base) sur le robot enfoncée pendant 5 à 7 secondes pour l'éteindre. Pour le remettre sous tension, placez le robot sur la base.

Réinitialiser votre routeur

Débranchez le câble d'alimentation du routeur pendant 30 secondes, puis rebranchez-le. Patientez plusieurs minutes, le temps que votre routeur se réinitialise complètement.

RÉSOLUTION DES PROBLÈMES DE WI-FI

Comment utiliser mon robot avec Amazon Alexa ?

Ouvrez l'application Amazon Alexa, allez dans le menu, puis sélectionnez Skills. Vous pouvez également accéder à la boutique Alexa Skills sur le site Web d'Amazon. Recherchez Shark Skill. Sélectionnez Shark Skill pour ouvrir la page détaillée, puis l'option « Enable Skill » (Activer la skill). Une fois l'option activée, vous pouvez demander à Alexa de contrôler votre robot (p. ex., « Alexa, dis à Shark de commencer à nettoyer »).

Comment puis-je configurer mon robot avec l'Assistant Google sur un appareil Apple ?

1. Téléchargez, ouvrez et connectez-vous à l'application Google Assistant. **2.** Sélectionnez l'icône « Explore » (Rechercher). Recherchez « Shark » et appuyez sur « Try it » (Tester). **3.** Pour permettre à Google de se connecter à votre compte SharkClean, connectez-vous à votre compte SharkClean. Il s'agit du même compte que vous avez utilisé pour configurer votre robot Shark dans l'application SharkClean. Appuyez sur « Authorize » (Autoriser) pour associer votre compte SharkClean à l'Assistant Google. Félicitations ! L'Assistant Google fonctionne désormais avec votre robot Shark. Démarrez votre robot avec la commande vocale « OK Google, dis à Shark de commencer à nettoyer ».

Comment puis-je configurer mon robot avec l'Assistant Google sur un appareil Android ?

1. Téléchargez, ouvrez et connectez-vous à l'application Google Assistant. **2.** Sélectionnez l'icône « Explore » (Rechercher). Recherchez « Shark » et appuyez sur « Link » (Associer). **3.** Connectez-vous à votre compte SharkClean. Il s'agit du même compte que vous avez utilisé pour configurer votre robot Shark dans l'application SharkClean. Félicitations ! L'Assistant Google fonctionne désormais avec votre robot Shark. Démarrez votre robot avec la commande vocale « OK Google, dis à Shark de commencer à nettoyer ».

Que dois-je faire si mon Wi-Fi se déconnecte de manière aléatoire ?

ÉTEIGNEZ le robot en appuyant sur le bouton DOCK (Base) pendant 5 à 7 secondes. Patientez 10 secondes, puis remettez-le sous tension en appuyant sur le bouton DOCK (Base) pendant 5 à 7 secondes. Éteignez votre téléphone. Patientez 30 secondes, puis rallumez-le. Ouvrez les paramètres Wi-Fi de votre téléphone, localisez le réseau Shark et sélectionnez « Forget Network » (Oublier ce réseau). Rouvrez l'application SharkClean et relancez le processus de connexion. Il est normal que votre robot perde temporairement la connectivité lorsqu'il passe sous les meubles ou s'éloigne du routeur. Votre robot Shark® devrait se reconnecter automatiquement au Wi-Fi. Si le robot ne se reconnecte pas, éteignez-le, patientez 10 secondes, rallumez-le et remplacez-le sur la base.

Que dois-je faire si j'ai vérifié un mot de passe de réseau sans fil incorrect ?

Fermez l'application, puis rouvrez-la. Assurez-vous que vous avez saisi le bon mot de passe réseau Wi-Fi. Dans les paramètres réseau de votre téléphone, choisissez votre réseau 2,4 GHz domestique et sélectionnez Forget (Oublier ce réseau). Reconnectez-vous à votre réseau domestique. Vérifiez que vous utilisez le bon mot de passe. Si vous avez pu vous connecter à votre réseau domestique, passez au processus de configuration de l'application. Nous vous recommandons de cliquer sur l'icône en forme d'œil lorsque vous saisissez votre mot de passe pour vous assurer qu'il est correct. Éteignez votre routeur et attendez 30 secondes. Rallumez votre routeur. Vérifiez que votre réseau 2,4 GHz est visible dans les paramètres de votre téléphone. Mettez le robot hors tension et patientez 10 secondes. Remettez le robot sous tension et attendez l'invite vocale. Forcez la fermeture de l'application et relancez le processus de connexion sur le robot. Si vous ne parvenez pas à localiser votre mot de passe Wi-Fi, veuillez contacter votre fournisseur d'accès Internet.

Que dois-je faire si mon nom d'utilisateur ou mon mot de passe n'est pas valide ?

Nous vous recommandons de cliquer sur l'icône en forme d'œil à côté du champ de mot de passe, afin de vérifier que vous avez bien saisi votre mot de passe. Sélectionnez l'option « Forgot Password » (Mot de passe oublié) sur la page de connexion. Le système automatisé va vous envoyer par e-mail un lien permettant de réinitialiser votre mot de passe. Si vous ne voyez pas d'e-mail, recherchez dans votre boîte de réception et dans votre dossier de spam les e-mails provenant de mysharkninja@sharkninja.com. Vous pouvez utiliser l'option « Resend code » (Renvoyer le code) pour recevoir à nouveau l'e-mail.

Que dois-je faire s'il y a un problème de réinitialisation du mot de passe (e-mail non reçu ou jeton non valide) ?

Sélectionnez l'option « Forgot Password » (Mot de passe oublié) sur la page de connexion. Le système automatisé va vous envoyer par e-mail un lien permettant de réinitialiser votre mot de passe. Si vous ne voyez pas d'e-mail, recherchez dans votre boîte de réception et dans votre dossier de spam les e-mails provenant de mysharkninja@sharkninja.com. Vous pouvez utiliser l'option « Resend code » (Renvoyer le code) pour recevoir à nouveau l'e-mail.

| CODE D'ERREUR | PROBLÈME |
|---|---|
| VOYANT GAUCHE (JAUNE) clignotant | Mot de passe Wi-Fi erroné |
| VOYANT GAUCHE (JAUNE) + VOYANT DROIT (JAUNE) clignotants | SSID introuvable ; essayez de rétablir la connexion |
| VOYANT DE NOTIFICATION (ROUGE) + VOYANT WI-FI (ROUGE) clignotants | Impossible d'établir la connexion Wi-Fi |

Que faire si mon robot Shark ne se connecte pas ou perd la connexion au Wi-Fi ?

Si vous êtes un utilisateur iOS et que vous avez récemment mis votre appareil à niveau (version iOS 14), vous devez activer l'accès au réseau local sur votre téléphone pour l'application SharkClean. Veuillez suivre les étapes suivantes pour l'activation.

- Accédez aux paramètres de votre téléphone --> Sélectionnez Confidentialité --> Sélectionnez Réseau local --> Activez SharkClean, puis réessayez de vous connecter.

Autres étapes de résolution des problèmes :

- Assurez-vous que votre téléphone est connecté à votre réseau Wi-Fi domestique avant d'essayer de connecter votre robot.
- Les réseaux Wi-Fi domestiques sont généralement compatibles avec les fréquences 2,4 GHz et 5 GHz. Vérifiez que vous êtes connecté(e) à un réseau 2,4 GHz lorsque vous saisissez votre nom d'utilisateur et votre mot de passe.
- Assurez-vous que votre robot est allumé et que vous entendez une invite audio. N'utilisez pas de VPN ou de serveur proxy. Assurez-vous que l'isolation Wi-Fi est désactivée sur le routeur.

Remarque : l'aspirateur robot Shark® ne peut pas se connecter à une bande 5 GHz.

Il peut arriver que votre robot Shark perde sa connexion pendant le fonctionnement, lorsque le signal Wi-Fi est faible ou s'il entre dans une zone bloquant le signal. Dans ce cas :

- Mettez le robot hors tension.
- Patientez 10 secondes, puis restaurez l'alimentation et attendez l'invite vocale.
- Éteignez votre téléphone, patientez 30 secondes, puis rallumez-le.
- Ouvrez les paramètres Wi-Fi de votre téléphone, localisez le réseau Shark et sélectionnez « Forget Network » (Oublier ce réseau).
- Rouvrez l'application SharkClean et relancez le processus de connexion.

Il est normal que votre robot perde temporairement la connectivité lorsqu'il passe sous les meubles ou s'éloigne du routeur. Votre robot Shark devrait se reconnecter automatiquement au Wi-Fi.

- Si le robot ne se reconnecte pas de lui-même, retirez-le de la base.
- Mettez le robot hors tension, patientez 10 secondes, puis remettez-le sur la base.

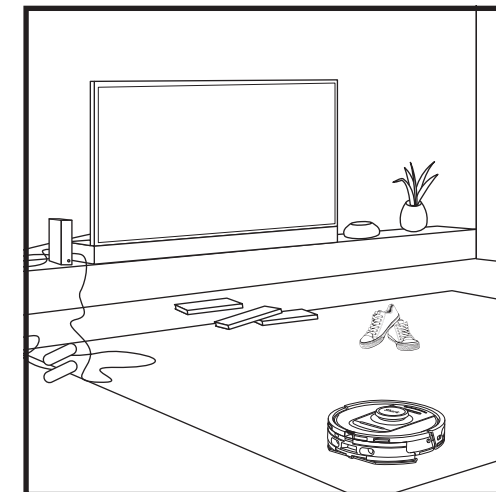
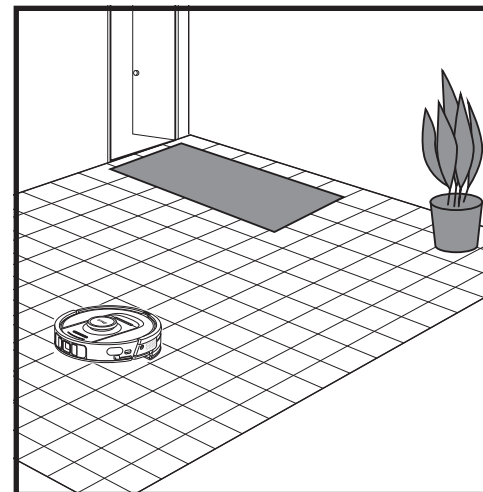

3D SENSOR ET AI LASER NAVIGATION



Une fois la configuration terminée, votre robot réalisera un **Explore Run (Cycle d'exploration)** pour créer une première carte de votre maison. Le robot se déplacera de pièce en pièce pour identifier les murs, les meubles, les moquettes et tapis, ainsi que les autres obstacles sur son parcours de nettoyage. Le robot effectuera un nettoyage à sec complet tout en réalisant une cartographie de votre intérieur.

La technologie de détection des objets du robot lui permet de se déplacer autour des obstacles d'une hauteur supérieure à 11,5 cm, ainsi que de certains objets ménagers courants comme les câbles, les chaussures et les vêtements.



MODE DE NETTOYAGE MANUEL

Pour démarrer manuellement un nettoyage à sec ou à l'eau, appuyez respectivement sur les icônes DRY (SEC)  ou WET (HUMIDE)  du robot ou dans l'application. Pour renvoyer immédiatement le robot vers la base, appuyez sur l'icône DOCK (BASE) .

VACUUM + MOP (ASPIRER + LAVER)

Le mode Vacuum + Mop (Aspirer + Laver) permet d'effectuer un nettoyage complet à sec et à l'eau de votre intérieur, sans nécessiter d'interaction manuelle.

Le mode Vacuum + Mop (Aspirer + Laver) peut être activé dans l'application SharkClean ou manuellement, sans l'application.

- Vacuum + Mop (Aspirer + Laver) avec l'application SharkClean : pour démarrer Vacuum + Mop (Aspirer + Laver) avec l'application et permettre au robot d'aspirer les moquettes/tapis, puis de laver tous les sols nus.
- Pour lancer Vacuum + Mop (Aspirer + Laver) manuellement : appuyez et maintenez de manière simultanée les icônes DRY (SEC)  et WET (HUMIDE)  du robot pendant au moins 3 secondes.

Le mode Vacuum + Mop (Aspirer + Laver) peut uniquement être utilisé pour un nettoyage complet de votre intérieur. Vacuum + Mop (Aspirer + Laver) n'est pas compatible avec le nettoyage pièce par pièce.

CONSEIL : veillez à recharger complètement le robot avant son premier nettoyage, afin de lui permettre d'explorer, de cartographier et de nettoyer au maximum votre maison. Un chargement complet de la batterie peut prendre jusqu'à 4 heures*.

REMARQUE : évitez de déplacer la base. Si elle est déplacée, le robot risque de ne pas pouvoir retrouver le chemin de la base, et vous devrez de nouveau cartographier votre intérieur. Si vous déplacez le robot pendant un cycle, il est possible qu'il ne puisse pas suivre le parcours de nettoyage qu'il a appris ou ne retrouve pas le chemin vers la base.

* Le temps de charge peut varier.

VUE D'ENSEMBLE DE L'ENTRETIEN

REMARQUE : pour commander des pièces de rechange, rendez-vous sur sharkclean.eu.

| Composant | Fréquence | Pièce(s) de rechange |
|--|--|---|
| Entretien de la base | | |
| AVANT D'EFFECTUER TOUTE OPÉRATION DE MAINTENANCE, DÉBRANCHEZ LA BASE DE SA SOURCE D'ALIMENTATION POUR L'ÉTEINDRE. | | |
| Bac à poussière de la base REMARQUE : la capacité varie selon le modèle. | Tous les 30 ou 60 jours, selon le modèle | 4920KU2800WDEU 4922KU2800WDEU 5021K2800WDEU |
| Filtre en amont du moteur de la base | Tous les 30 jours, ou selon la nécessité | XPRFRV2800EEU |
| Filtre post-moteur de la base (HEPA) | Tous les 6 mois, ou selon la nécessité | XPRFRV2800EEU |
| Rampe de la base | Tous les 3 mois, ou selon la nécessité | 4928KU2800WDEU 4919KU2800WDEU |
| Technologie anti-odeurs REMARQUE : la technologie anti-odeurs n'est pas présente dans tous les modèles. | Tous les 6 mois, ou selon la nécessité | 5344Z3000EUKT |
| Réservoir à eau bleue (propre) | Tous les 30 jours, ou avant chaque remplissage | 4923K2800WDEU 4924K2800WDEU |
| Réservoir à eau grise (sale) REMARQUE : tous les modèles ne possèdent pas un réservoir à eau grise. | Tous les 30 jours, ou selon la nécessité | 4925K2800WDEU |

VUE D'ENSEMBLE DE L'ENTRETIEN

| Composant | Fréquence | Pièce(s) de rechange |
|--|--|--|
| Entretien du robot | | |
| AVANT D'EFFECTUER TOUTE OPÉRATION D'ENTRETIEN, ÉTEIGNEZ VOTRE ROBOT. POUR CE FAIRE, APPUYEZ ET MAINTENEZ L'ICÔNE DOCK (BASE) DU ROBOT PENDANT 5 À 7 SECONDES. RETIREZ LE RÉSERVOIR D'EAU DU ROBOT. | | |
| Tampon de lavage REMARQUE : après une mission de lavage, la base NEVERTOUCH PRO nettoie automatiquement le tampon de lavage du robot. Il est cependant recommandé de nettoyer le tampon de lavage en machine, ou de le remplacer tous les trois mois ou selon la nécessité. | Tous les 3 mois, ou selon la nécessité | 4918K2800WDEU 4917K2800WDEU 4938K2800WDEUK |
| Capteurs et contacts de charge | Tous les 30 jours, ou selon la nécessité | S.O. |
| Brosse latérale | Selon la nécessité | 58MMSB2PKEUK |

| Nom du capteur | Description de la fonction |
|----------------------------------|---|
| Capteur de vide | Les capteurs de vide détectent le vide pour éviter les chutes grâce à la télémétrie infrarouge. S'il y a une marche descendante devant le robot (par exemple, la hauteur du sol blanc est supérieure à 50 mm, ou le sol noir est supérieur à 30 mm), la valeur de lecture du capteur dépasse la valeur prédéfinie et le robot arrête d'avancer. |
| Capteur Lidar | Le capteur Lidar aide le robot à cartographier grâce à la télémétrie laser. La distance de détection est de 8 m. |
| Capteur 3D | Avec 2 lasers linéaires et une caméra IR, le capteur 3D scanne les objets pour identifier l'image à l'aide d'algorithmes. FOV : H=100°, V=78,7°. |
| Capteur de suivi des murs | Le capteur de suivi des murs détecte la distance entre les objets et le côté gauche du robot grâce à la télémétrie TOF. La distance de détection est de 30 mm. |

ENTRETIEN DU BAC À POUSSIÈRE DE LA BASE

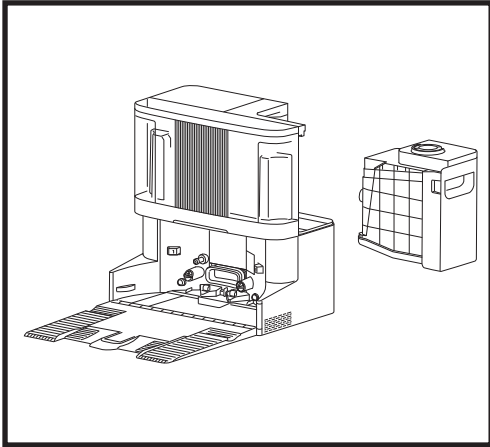

En fonction de la taille de la base, videz son bac à poussière tous les 30 à 60 jours ou selon les besoins.

Pour détacher le bac, appuyez sur le bouton de **déverrouillage** du **bac à poussière**, sur le côté arrière droit de la base, puis faites glisser le bac pour le sortir.

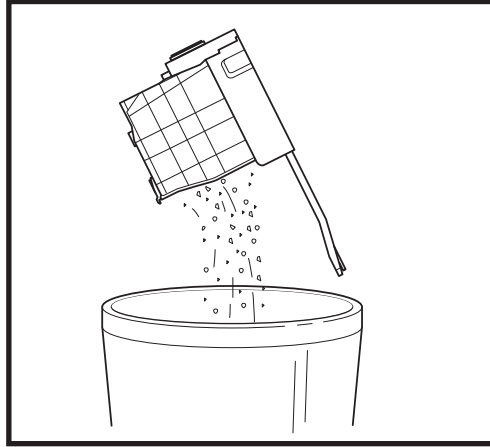

Pour vider le bac, tenez-le au-dessus de la poubelle, puis appuyez sur le bouton de déverrouillage. Le couvercle du bac s'ouvre, libérant la poussière et les débris. Tapotez légèrement le bac à poussière contre l'intérieur de la poubelle pour faire tomber les débris restants. Remplacez le bac en le faisant glisser dans la fente de la base jusqu'à ce qu'il se mette en place avec un déclic.

NETTOYAGE ET REMPLACEMENT DES FILTRES DE LA BASE

Nettoyez régulièrement les filtres pour que votre robot conserve une puissance d'aspiration optimale. Remplacez les filtres tous les 6 à 12 mois ou selon les besoins.

IMPORTANT : N'UTILISEZ PAS de savon pour le nettoyage des filtres.

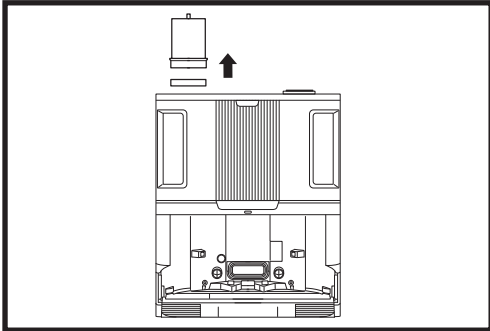

NETTOYAGE DES FILTRES EN AMONT DU MOTEUR UNE FOIS PAR MOIS

Pour ouvrir le couvercle du boîtier du filtre, tenez le bord supérieur gauche de la base et tirez le couvercle vers le haut. Une fois le couvercle ouvert, retirez le filtre en mousse à l'aide de la poignée supérieure, puis soulevez et sortez le filtre en feutre en dessous. Tapotez les filtres au-dessus d'une poubelle pour les nettoyer, puis **rincez-les à l'eau froide UNIQUEMENT**, car le savon risquerait de les endommager. Laissez les filtres sécher complètement à l'air libre pendant minimum 48 heures avant de les réinstaller, afin d'éviter que le liquide ne soit aspiré dans les pièces électriques. Les filtres doivent être bien installés pour que la base fonctionne correctement. Réinsérez en premier le filtre en feutre, puis le filtre en mousse.

NETTOYEZ LE FILTRE POST-MOTEUR TOUTS LES SIX MOIS

Appuyez sur le bouton situé en haut de la porte du filtre, puis inclinez la porte et soulevez-la. Retirez le filtre post-moteur de la base en tirant la languette vers le bas.

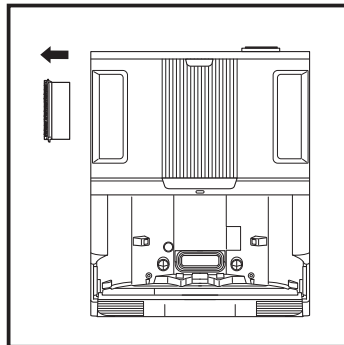

Tapotez les filtres contre le rebord d'une poubelle pour les nettoyer. **N'utilisez PAS d'eau ou de savon pour nettoyer ce filtre, car vous risqueriez de l'endommager.** Il peut être nécessaire de le nettoyer plus souvent, en fonction de la fréquence d'utilisation de l'appareil.

Réinstallez le filtre dans la base en commençant par insérer la moitié inférieure. Poussez le filtre jusqu'à entendre un clic. Puis réinstallez la porte du filtre.

ATTENTION : coupez l'alimentation avant toute opération d'entretien. Pour éteindre la base, il suffit de débrancher le cordon d'alimentation de la prise électrique.

NETTOYAGE DU PLATEAU DE LA PLAQUE DE PROTECTION

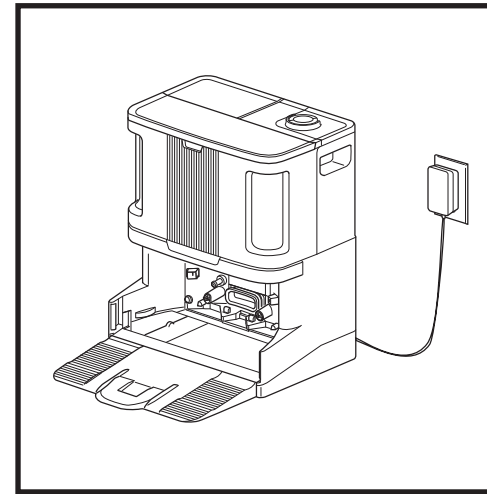

Enlevez la rampe pour accéder au plateau de la plaque de protection.

Pour nettoyer le plateau de la plaque de protection, essuyez-le avec un chiffon en microfibrilles humide.

Pour les modèles de base avec lavage par tampon : retirez avec précaution le filet des eaux grises situé à gauche, enlevez les éventuels débris et réinstallez-le.

Laissez le plateau sécher complètement pendant au moins 48 heures avant de réinstaller la rampe sur le robot.

TECHNOLOGIE DE NEUTRALISATION DES ODEURS

Il est recommandé de remplacer la cartouche anti-odeurs tous les 6 mois ou en cas de besoin.

1. Relevez la poignée et tournez le boîtier dans le sens inverse des aiguilles d'une montre jusqu'à ce que les deux flèches soient alignées. Tirez sur la poignée pour retirer le boîtier de la base.

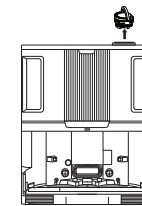

2. Faites tourner la cartouche dans le sens inverse des aiguilles d'une montre dans le boîtier, puis retirez-la.

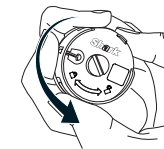

3. Sortez la nouvelle cartouche anti-odeurs de son emballage hermétique. Pour ne pas altérer la durée de vie de la cartouche, conservez-la dans l'emballage hermétique jusqu'à son installation.



4. Alignez la flèche jaune située sur le côté de la cartouche avec la flèche jaune située sur le côté du couvercle du boîtier, puis insérez la cartouche dans le boîtier. Tournez la cartouche dans le sens des aiguilles d'une montre pour la verrouiller.

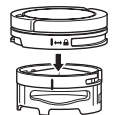

5. Alignez la flèche sur le couvercle du boîtier avec la flèche sur la base, puis réinsérez le boîtier dans la base. Tournez le boîtier dans le sens inverse des aiguilles d'une montre jusqu'à entendre un clic indiquant qu'il est inséré dans un cran de réglage d'intensité. Continuez de tourner pour régler l'intensité.

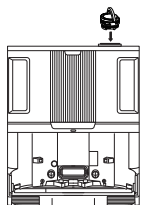

6. Jetez la cartouche usagée dans une poubelle.



REMARQUE : la technologie anti-odeurs n'est pas présente dans tous les modèles.

INTERACTIONS MANUELLES AVEC LE ROBOT

ATTENTION : éteignez l'appareil et retirez le réservoir d'eau du robot avant d'effectuer toute opération de maintenance. Pour éteindre le robot, appuyez sur l'icône DOCK (BASE) du robot  et maintenez-la enfoncée pendant 5 à 7 secondes.

REMARQUE : avec le robot autovidant, ces actions ne seront pas nécessaires pour l'entretien régulier.

REMPLEISSAGE DU RÉSERVOIR D'EAU DU ROBOT

Bien que la base remplisse automatiquement le réservoir d'eau du robot, vous pouvez également y accéder et le remplir manuellement si nécessaire.

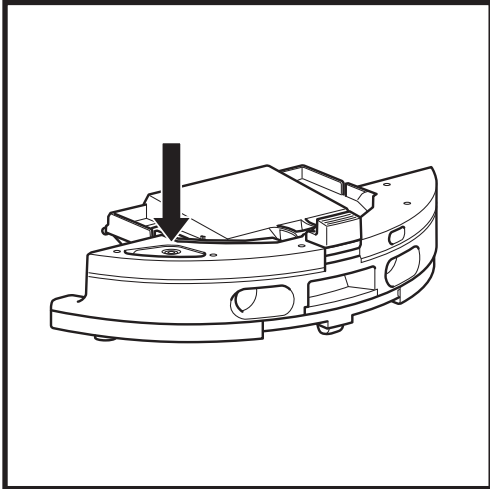

1. Pour ouvrir le réservoir d'eau du robot, enlevez le bouchon en caoutchouc de l'ouverture. Remplissez le réservoir d'eau, puis réinsérez le bouchon en caoutchouc.
2. Après avoir rempli et scellé le réservoir d'eau, utilisez un chiffon en microfibre pour **essuyer l'ouverture d'évacuation du robot.**

RETIRER ET RÉINSTALLER LA PLAQUE DE PROTECTION

Bien que la base retire et réinstalle automatiquement la plaque de protection, vous pouvez également la retirer manuellement si nécessaire.

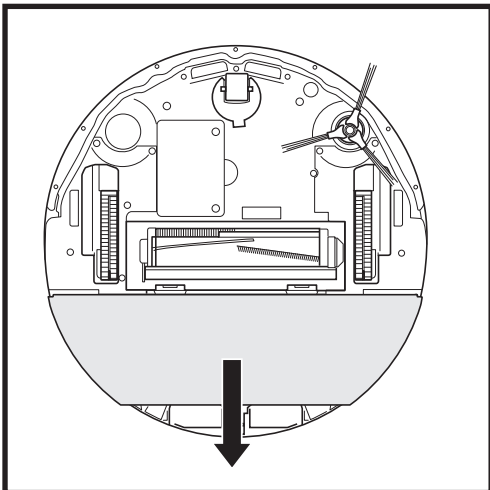

1. Pour retirer la plaque de protection, utilisez deux doigts pour tirer doucement sur la plaque afin de l'enlever du dessous du robot.
2. Pour réinstaller la plaque de protection, faites-la glisser jusqu'à ce qu'elle s'enclenche.

REMARQUE : NE retirez PAS directement la plaque de protection de la base.

Si la plaque de protection se trouve sur la base, faites glisser le robot le long de la rampe pour l'installer, demandez au robot d'effectuer un lavage, puis mettez-le en pause et retirez la plaque de protection du robot en suivant les étapes ci-dessus.

VIDAGE DU BAC À POUSSIÈRE DU ROBOT

ATTENTION : éteignez l'appareil et retirez le réservoir d'eau du robot avant d'effectuer toute opération de maintenance. Pour éteindre le robot, appuyez sur l'icône DOCK (BASE) du robot  et maintenez-la enfoncée pendant 5 à 7 secondes.

REMARQUE : avec le robot autovidant, ces actions ne seront pas nécessaires pour l'entretien régulier.

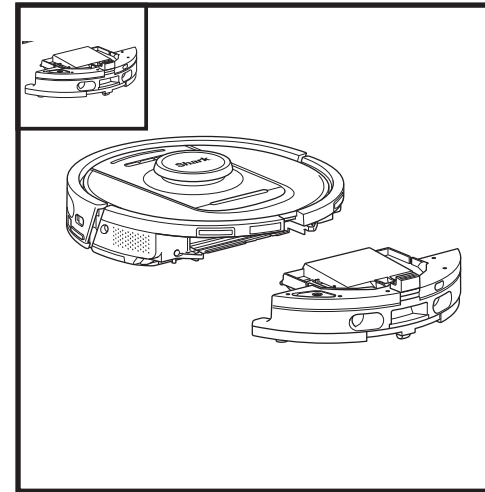

Appuyez sur le **bouton de déverrouillage du bac à poussière** et faites-le glisser hors du robot.

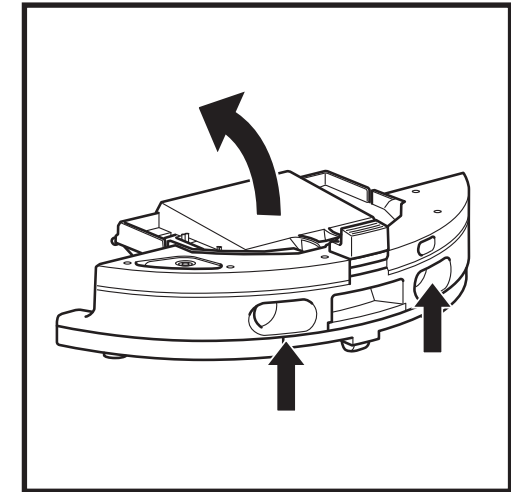

Pour ouvrir le couvercle du bac à poussière du robot, pincez et soulevez-le à l'aide des fentes prévues à cet effet.

Nettoyez régulièrement les filtres pour que votre robot conserve une puissance d'aspiration optimale. Remplacez les filtres tous les 6 à 12 mois ou selon les besoins.

IMPORTANT : N'UTILISEZ PAS de savon pour le nettoyage des filtres.

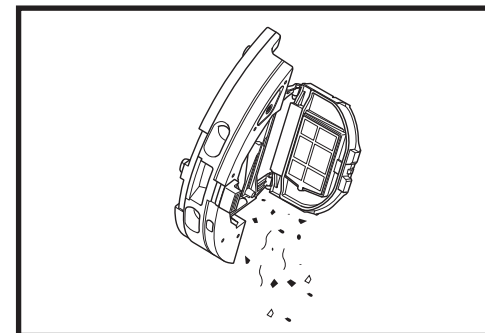

Videz les débris et la poussière dans la poubelle. Si vous le souhaitez, vous pouvez utiliser un chiffon sec pour nettoyer l'intérieur du bac à poussière.

Enlevez le filtre du bac à poussière à l'aide des languettes. Tapotez légèrement le filtre au-dessus de la poubelle pour éliminer les débris à chaque fois que vous videz le bac à poussière. Réinsérez le filtre dans le bac à poussière, puis faites glisser le bac dans son emplacement jusqu'à entendre un clic.

REMARQUE : après avoir vidé le bac à poussière, réinsérez-le complètement dans le robot jusqu'à entendre un clic.

ENTRETIEN DU OU DES RÉSERVOIRS D'EAU

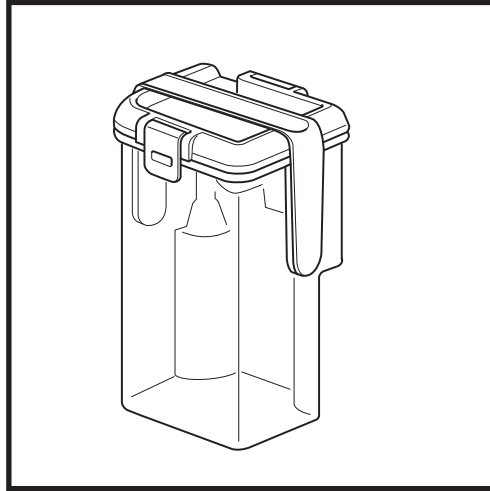
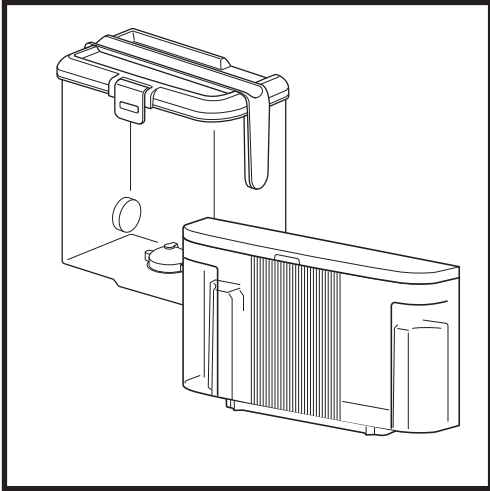

1. Il est recommandé de nettoyer le réservoir d'eau propre de la base avant chaque remplissage, ou tous les 30 jours.
2. Pour ce faire, nettoyez le réservoir d'eau propre avec de l'eau chaude savonneuse. Rincez abondamment.
3. Laissez le réservoir sécher à l'air libre pendant au moins 48 heures avant de le réinstaller.

1. La base du NEVERTOUCH PRO comprend un réservoir à eaux grises qui recueille et stocke l'eau sale après le nettoyage des tampons.
2. Ce réservoir doit être vidé et nettoyé au besoin, ou tous les 30 jours.
3. Pour ce faire, ouvrez le couvercle du réservoir et videz l'eau sale. Remplissez le réservoir avec de l'eau propre et un peu de savon, fermez le couvercle, verrouillez-le et secouez le réservoir.
4. Videz l'eau sale et rincez soigneusement le réservoir.
5. Laissez le réservoir sécher à l'air libre pendant au moins 48 heures avant de le réinstaller.

NE RÉINSTALLEZ PAS les réservoirs d'eau s'ils sont remplis d'eau chaude. Utilisez toujours de l'eau à température ambiante pour remplir le réservoir avant de vous en servir.

NE DÉPLACEZ PAS la base lorsque le réservoir d'eau est plein.

NETTOYAGE DE LA RAMPE DE LA BASE

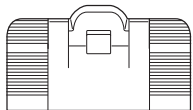

OU

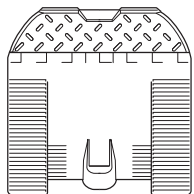

Il est recommandé de nettoyer la rampe de la base tous les trois mois ou selon les besoins.

POUR CE FAIRE :

1. Levez délicatement la rampe vers le haut et éloignez-la de la base.
2. Utilisez un chiffon humide pour essuyer la rampe. Laissez la rampe sécher à l'air libre pendant au moins 48 heures avant de la réinstaller.
3. Une fois sèche, soulevez la rampe légèrement au-dessus de la base, alignez-la et appuyez jusqu'à ce que la rampe s'enclenche avec un déclic.

ATTENTION : éteignez l'appareil et retirez le réservoir d'eau du robot avant d'effectuer toute opération de maintenance. Pour éteindre le robot, appuyez sur l'icône DOCK (BASE) du robot et maintenez-la enfoncée pendant 5 à 7 secondes.

NETTOYAGE ET RÉINSTALLATION DU TAMPON DE LAVAGE

Après une mission de lavage, la base NEVERTOUCH PRO nettoie automatiquement le tampon de lavage du robot. Il est cependant recommandé de nettoyer le tampon de lavage en machine, ou de le remplacer tous les trois mois ou selon la nécessité. Pour ce faire :

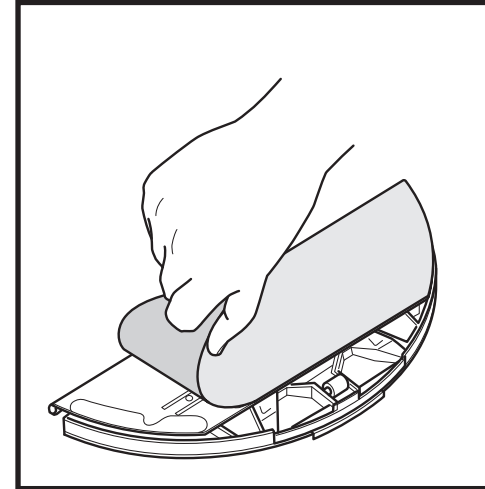

1. Retirez délicatement le tampon de la plaque de protection.

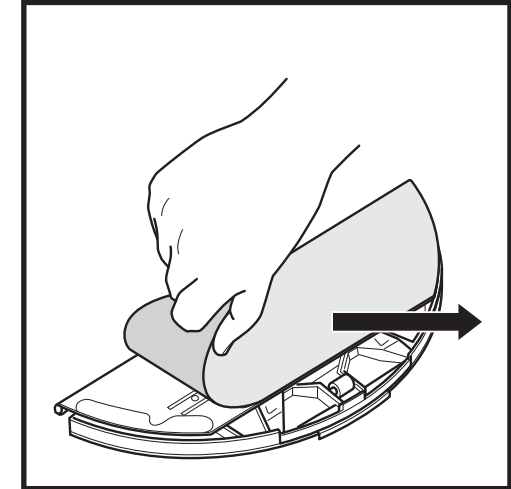

2. Faites glisser le tampon d'un côté, en l'éloignant de la plaque de protection.

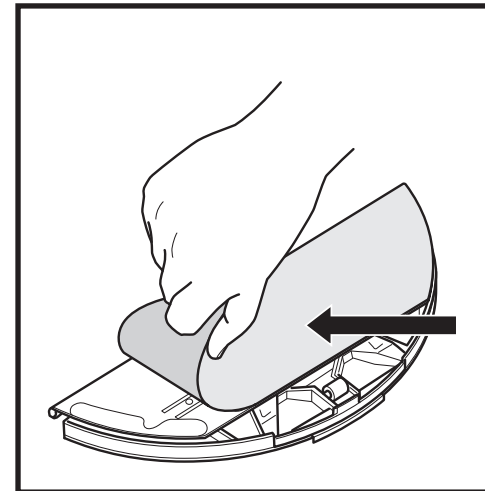

3. Glissez un tampon propre ou neuf dans le bord de la plaque de protection. Fixez le tampon sur la plaque en appuyant légèrement dessus pour que le Velcro adhère.

REMARQUE : la couleur du tampon de lavage peut varier.

ENTRETIEN

ATTENTION : éteignez l'appareil et retirez le réservoir d'eau du robot avant d'effectuer toute opération de maintenance. Pour éteindre le robot, appuyez sur l'icône DOCK (BASE) du robot  et maintenez-la enfoncée pendant 5 à 7 secondes.

NETTOYAGE DU FILTRE DU ROBOT

Pour assurer une puissance d'aspiration optimale, nettoyez le filtre dans le bac à poussière du robot.

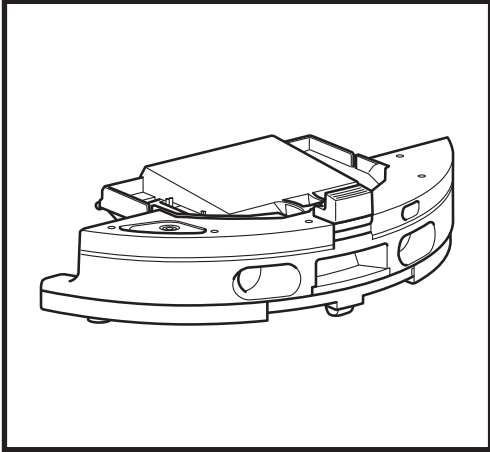

1. Retirez et videz le bac à poussière. Retirez les cheveux, les poils et les débris de l'arrière du bac à poussière.

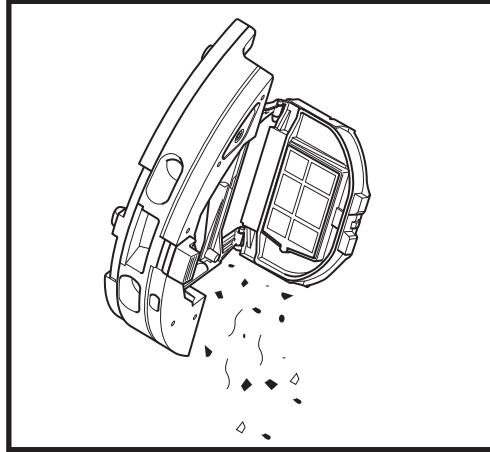

2. Chaque fois que vous videz le bac à poussière, faites glisser le filtre pour le retirer, puis tapotez-le légèrement au-dessus d'une poubelle pour éliminer la poussière et la saleté. Utilisez un chiffon sec ou une brosse douce pour éliminer les débris restants.

N'utilisez PAS d'eau ou de savon pour nettoyer ce filtre, car vous risqueriez de l'endommager.

NETTOYAGE DE LA BROSSSE LATÉRALE

NETTOYEZ LA BROSSSE LATÉRALE SI CELA EST NÉCESSAIRE.

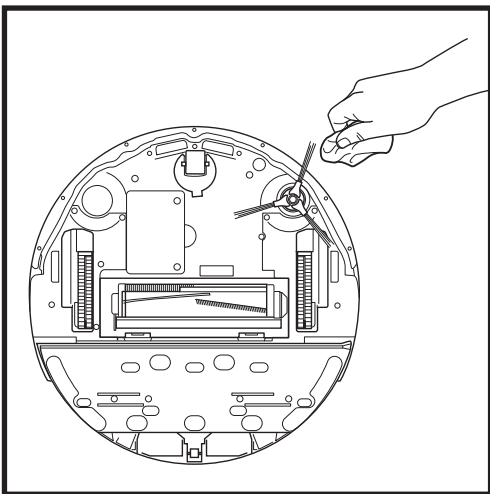

1. Retirez la brosse latérale du robot.
2. Déroulez et retirez doucement tout fil ou cheveu enroulé autour de la brosse ou de l'engrenage.
3. Essayez délicatement la brosse avec un chiffon sec. Pour la réinstaller, fixez-la sur la cheville. Faites tourner la brosse manuellement pour vous assurer qu'elle est bien installée.

ENTRETIEN

ATTENTION : éteignez l'appareil et retirez le réservoir d'eau du robot avant d'effectuer toute opération de maintenance. Pour éteindre le robot, appuyez sur l'icône DOCK (BASE) du robot  et maintenez-la enfoncée pendant 5 à 7 secondes.

NETTOYAGE DES CAPTEURS

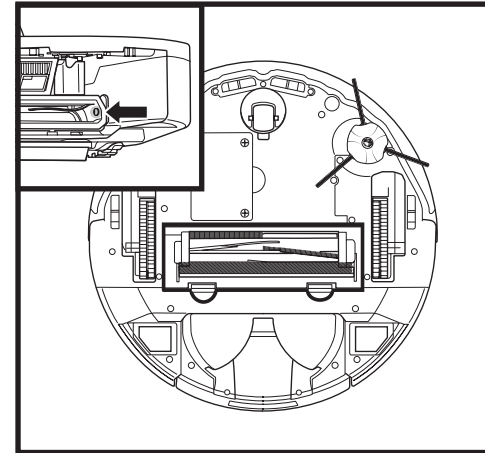

NETTOYEZ LES CAPTEURS ET LES CONTACTS DE CHARGE SI NÉCESSAIRE.

- Les capteurs du robot nécessitent une maintenance occasionnelle.
- Utilisez un chiffon sec ou un coton-tige pour dépolir en douceur les capteurs, situés sous et sur les côtés du robot.

IMPORTANT : le robot utilise des capteurs de vide pour éviter les escaliers et autres points de chute. Les capteurs sont susceptibles de fonctionner moins efficacement s'ils sont sales. Pour des résultats optimaux, nettoyez les capteurs tous les 30 jours ou selon la nécessité.

ATTENTION : coupez l'alimentation avant toute opération d'entretien. Pour éteindre la base, il suffit de débrancher le cordon d'alimentation de la prise électrique.

NETTOYAGE DES CONTACTS DE CHARGE DE LA BASE

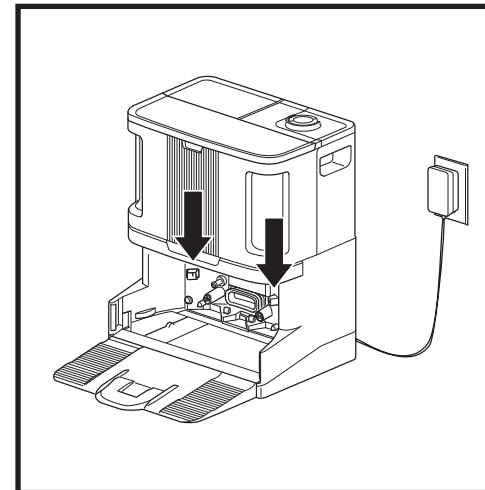

- Localisez les contacts de charge de chaque côté de la base.
- Les capteurs nécessitent un entretien occasionnel.
- Utilisez un chiffon sec pour dépolir délicatement les contacts de charge de la base et enlever la poussière ainsi que les débris pouvant impacter les performances d'arrimage du robot.

ENTRETIEN

ATTENTION : éteignez l'appareil et retirez le réservoir d'eau du robot avant d'effectuer toute opération de maintenance.
Pour éteindre le robot, appuyez sur l'icône DOCK (BASE) du robot  et maintenez-la enfoncée pendant 5 à 7 secondes.

ROULEAU-BROSSE

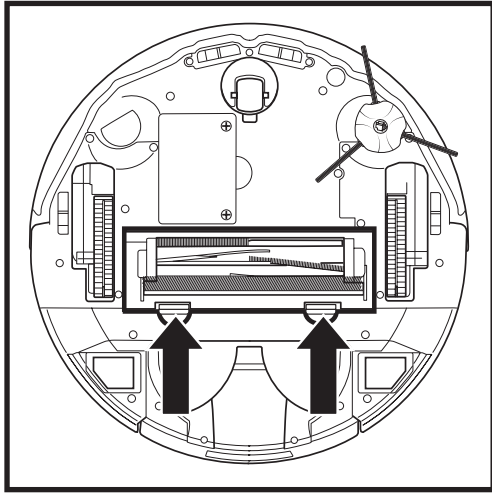

1. Pour accéder au rouleau-brosse, poussez vers le haut les languettes situées sur la porte du rouleau-brosse, puis soulevez et retirez la porte.

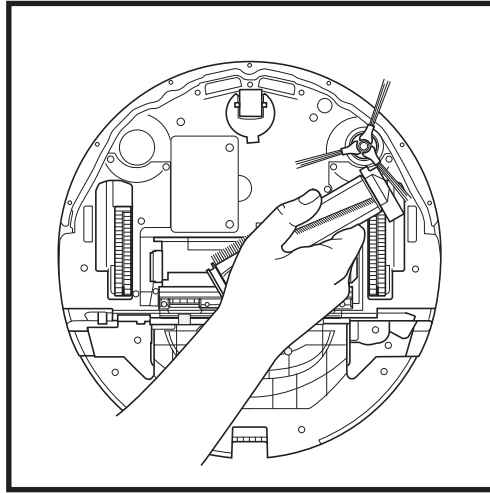

2. Retirez le rouleau-brosse et enlevez le capuchon à l'extrémité. Éliminez les cheveux, les poils ou les débris, puis réinstallez le capuchon. Réinstallez le rouleau-brosse en insérant la partie plate en premier. Fermez le clapet du rouleau-brosse et appuyez vers le bas jusqu'à entendre un dé clic des deux côtés.

REMARQUE : remplacez le rouleau-brosse tous les 6 à 12 mois, ou lorsqu'il présente une usure visible.

MODULE LIDAR

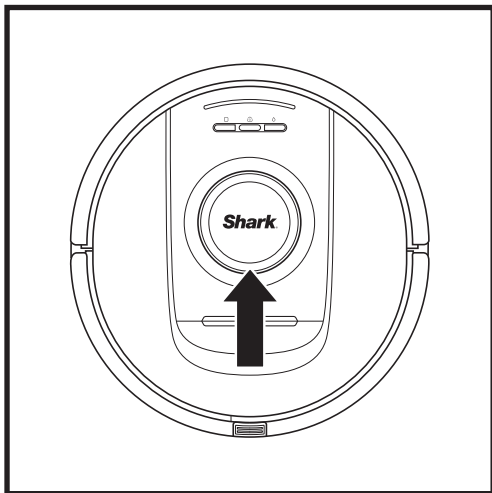

1. Vérifiez le module de navigation sur le dessus du robot et retirez délicatement tout cheveu, poil ou débris.
2. Pour un nettoyage complet, placez le robot sur une surface plane et coupez l'alimentation.
3. Utilisez de l'air comprimé pour éliminer toute saleté ou débris dans l'espace autour du module LiDAR rotatif.
4. Il est également recommandé d'utiliser un coton-tige pour nettoyer la tourelle du LiDAR en faisant tourner manuellement le module LiDAR 5 fois dans chaque direction.

ENTRETIEN

ATTENTION : éteignez l'appareil et retirez le réservoir d'eau du robot avant d'effectuer toute opération de maintenance.
Pour éteindre le robot, appuyez sur l'icône DOCK (BASE) du robot  et maintenez-la enfoncée pendant 5 à 7 secondes.

NETTOYAGE DES ROUES

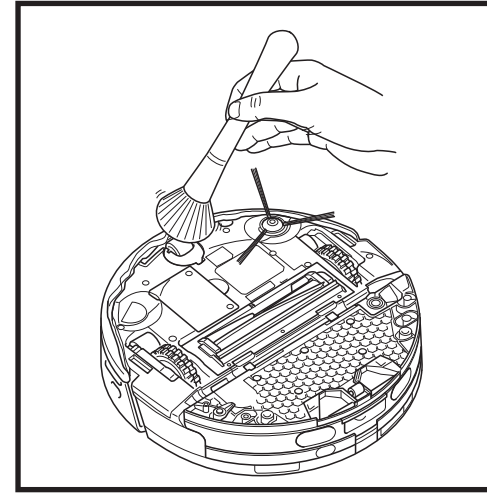

1. Faites pivoter la roue avant, tout en brossant en douceur la saleté et les débris pour les éliminer. Nettoyez la roue et son boîtier.

NETTOYEZ RÉGULIÈREMENT LE BOÎTIER DE LA ROUE AVANT.

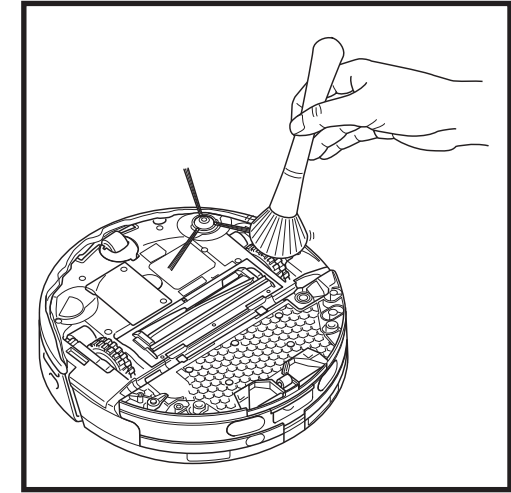

2. Nettoyez régulièrement les roues motrices et leur boîtier. Pour ce faire, faites pivoter chaque roue motrice pendant que vous les dépoussiérez.

REMARQUE : brosse non fournie.

NETTOYAGE DES CAPTEURS DIRTDETECT

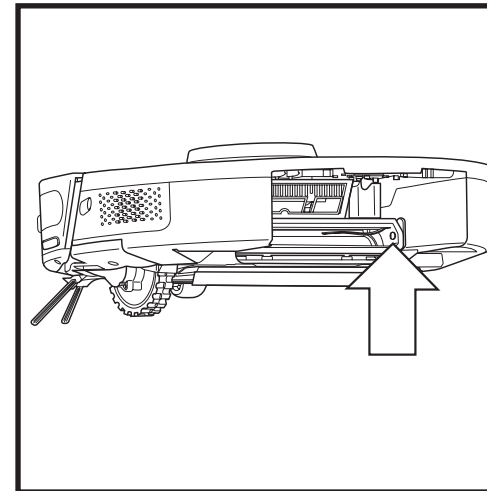

Retirez le bac à poussière du robot. À l'aide d'un chiffon sec en microfibras, essuyez la zone indiquée pour éliminer toute poussière ou tous débris recouvrant le capteur.

COMPRENDRE L'INTERFACE UTILISATEUR DU ROBOT

Si des voyants s'allument ou clignotent sur votre robot, consultez le tableau ci-dessous pour en connaître les raisons :

| COMBINAISONS DE VOYANTS | FONCTIONNALITÉ |
|---|--|
| TOUS LES VOYANTS (BLANCS) - CLIGNOTENT | Le robot démarre. |
| TOUS LES VOYANTS (BLANCS) - SONT FIXES | Le robot a fini de démarrer et passe en mode de veille. Le robot attend les consignes. |
| TOUS LES VOYANTS (VERTS) - SONT FIXES | Niveau de batterie entre 80 et 100 %. |
| 4 VOYANTS (VERTS) - VOYANT DROIT FIXE (ÉTEINT) | Niveau de batterie entre 60 et 79 %. |
| VOYANT GAUCHE (JAUNE) + VOYANT DE NOTIFICATION (JAUNE) + VOYANT DE BATTERIE (JAUNE) | Niveau de batterie entre 40 et 59 %. |
| VOYANT GAUCHE (JAUNE) + VOYANT DE NOTIFICATION (JAUNE) | Niveau de batterie entre 20 et 39 %. |
| VOYANT GAUCHE (ROUGE) - EST FIXE | Niveau de batterie entre 0 et 19 %. |
| TOUS LES VOYANTS (VERTS) - PULSENT | Le robot retourne à la base. |
| LES VOYANTS EFFECTUENT UNE SÉQUENCE FESTIVE | Le robot est bien retourné à la base. |
| VOYANT DE WI-FI (BLEU) - PULSE | Le robot se connecte au Wi-Fi. |
| LES VOYANTS EFFECTUENT UNE SÉQUENCE FESTIVE | La connexion au Wi-Fi a bien été réalisée. |
| TOUS LES VOYANTS (VERTS) - PULSENT | Le robot évacue les débris secs dans le bac à poussière de la base. |
| VOYANT DE BATTERIE (ROUGE) - EST FIXE | La batterie du robot est faible. |
| TOUS LES VOYANTS (BLANCS) - CLIGNOTENT x2 | Le robot est en pause. |
| TOUS LES VOYANTS (VIOLETS) - CLIGNOTENT | Le mode DirtDetect du robot est activé. |
| VOYANT DE BATTERIE : • VERT QUI PULSE : 66 à 100 % • JAUNE QUI PULSE : 33 à 65 % • ROUGE QUI PULSE : 5 à 32 % | Le robot est sur la base et se charge. |
| TOUS LES VOYANTS (TURQUOISES) - CLIGNOTENT | Le robot active le déplacement du tampon lors d'un cycle de lavage le long d'un mur. |
| TOUS LES VOYANTS (TURQUOISES) - PULSENT | Le robot imbibes le tampon au début d'un cycle de lavage. |
| TOUS LES VOYANTS (TURQUOISES) - S'ALLUMENT D'UN CÔTÉ À L'AUTRE | La base remplit le réservoir d'eau du robot avant d'effectuer un cycle de lavage. |

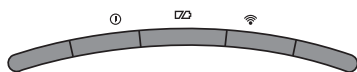

CODES D'ERREUR FRÉQUENTS

Si des voyants d'erreur s'allument ou clignotent sur votre robot, consultez le tableau des codes d'erreur ci-dessous :

| CODE D'ERREUR | NUMÉRO DE L'ERREUR | SOLUTION |
|---|--------------------|--|
| VOYANT BATTERIE (ROUGE) + VOYANTS WI-FI (ROUGE) | 2 | La brosse latérale est coincée. Retirez les débris autour de la brosse latérale afin qu'elle puisse tourner librement. |
| VOYANT DE NOTIFICATION (ROUGE) + VOYANT WI-FI (ROUGE) + VOYANT DROIT (JAUNE) - TOUS CLIGNOTANTS | 3 | Défaillance du moteur d'aspiration. Retirez et videz le bac à poussière, nettoyez les filtres, retirez le rouleau-brosse et la porte du rouleau-brosse, puis éliminez les obstructions. |
| VOYANT DE NOTIFICATION (ROUGE) + VOYANT DROIT (JAUNE) | 4 | Le rouleau-brosse est coincé. Retirez les débris autour et à l'intérieur du rouleau-brosse afin qu'il puisse tourner librement. |
| VOYANT BATTERIE (ROUGE) + VOYANT WI-FI (ROUGE) + VOYANT DROIT (JAUNE) | 5 | Une roue motrice est coincée. Nettoyez les roues et retirez les débris enroulés autour des axes afin que les roues puissent tourner librement. |
| VOYANT WI-FI (ROUGE) + VOYANT DROIT (JAUNE) | 6 | Le pare-chocs avant est peut-être bloqué. Nettoyez le pare-chocs et assurez-vous qu'il bouge librement. |
| VOYANT DE NOTIFICATION (ROUGE) + VOYANT WI-FI (ROUGE) | 7 | Erreur du capteur de vide. Déplacez votre robot à un autre endroit et nettoyez les capteurs de vide. |
| VOYANT BATTERIE (ROUGE) + VOYANT DROIT (JAUNE) | 9 | Le bac à poussière du robot doit être réinstallé. Insérez le bac à poussière jusqu'à entendre un clic. |
| VOYANT WI-FI (ROUGE) | 10 | Le robot est peut-être coincé par un obstacle. Déplacez le robot à un autre endroit, sur une surface plane. |
| VOYANT DE NOTIFICATION (ROUGE) | 16 | Le robot est coincé. Déplacez votre robot à un autre endroit et assurez-vous que le pare-chocs avant bouge librement. |
| VOYANT DE NOTIFICATION (ROUGE) + VOYANT BATTERIE (ROUGE) + VOYANT WI-FI (ROUGE) | 23 | Le robot ne trouve pas la base. Assurez-vous que la base est ALLUMÉE et qu'elle est libre de tout obstacle. |
| VOYANT GAUCHE (ROUGE) CLIGNOTANT | 24 | Le niveau de charge de la batterie est très faible et le robot doit être rechargé. Prenez votre robot et placez-le sur la base. Assurez-vous que le voyant lumineux de la base est bleu pour confirmer que le robot est bien placé sur la base et se charge. |
| VOYANT DE NOTIFICATION (ROUGE) + VOYANT BATTERIE (ROUGE) + VOYANT WI-FI (ROUGE) + VOYANT DROIT (JAUNE) | 26 | Blocage dans le bac à poussière. Vérifiez l'ouverture d'évacuation de la base et du bac à poussière du robot pour éliminer d'éventuelles obstructions. Nettoyez les débris et réinstallez le bac à poussière de la base jusqu'à entendre un « clic ». |
| VOYANT DROIT (ROUGE) CLIGNOTANT | 33 | Il se peut qu'ActiveLift soit bloqué. Mettez le robot hors tension et assurez-vous que rien n'empêche la suspension des roues de monter et descendre. |
| VOYANT GAUCHE (ROSE) + VOYANT DROIT (ROSE) - TOUS CLIGNOTENT | 36 | Il y a peut-être un blocage dans la base. Débranchez la base et assurez-vous que rien ne bloque l'espace où se trouve le robot sur la base. |

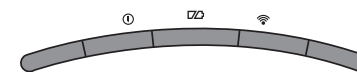

Pour tout autre problème, veuillez vous rendre sur support.sharkclean.eu

REMARQUE : pour commander des pièces de rechange, rendez-vous sur sharkclean.eu

PIÈCES DE RECHANGE : ROBOT

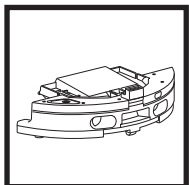

Bac à poussière du robot

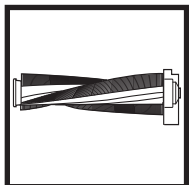

Rouleau-brosse

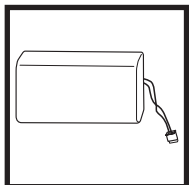

Batterie

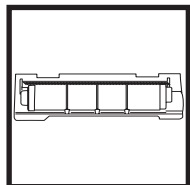

Porte du rouleau-brosse

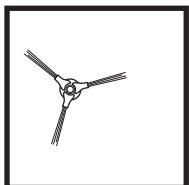

Brosse latérale

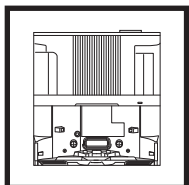

Base NeverTouch

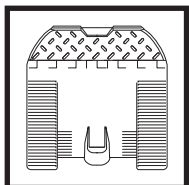

Rampe de la base NeverTouch

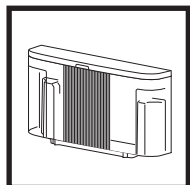

Réservoir à eau propre NeverTouch

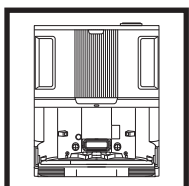

Base NeverTouch Pro

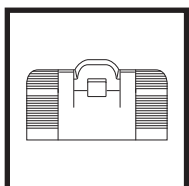

Rampe de la base NeverTouch Pro

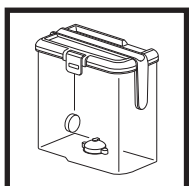

Réservoir à eau propre NeverTouch Pro

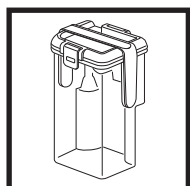

Réservoir à eaux grises NeverTouch Pro

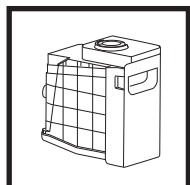

Réservoir à poussière de la base

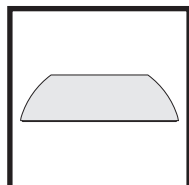

Tampon de lavage

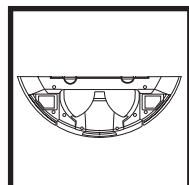

Plaque de protection

IMPORTANT : VEUILLEZ LIRE ATTENTIVEMENT LES CONDITIONS DU PRÉSENT CONTRAT DE LICENCE AVANT DE COMMENCER À UTILISER CE PRODUIT

Le présent contrat de licence d'utilisateur final (« CLUF ») est un accord juridique entre vous et SharkNinja Operating LLC's (« SharkNinja », « nous » ou « notre ») pour le logiciel informatique de [tiers]/[SharkNinja] préinstallé sur votre appareil SharkNinja, que vous téléchargez afin de contrôler l'appareil SharkNinja à partir de votre téléphone ou de votre ordinateur, ou, dans les deux cas, qui est mis à disposition par le biais de mises à jour (le « Logiciel »), ainsi que pour tous les documents imprimés, en ligne ou électroniques relatifs au Logiciel (la « Documentation »).

Nous vous accordons le droit d'utiliser le Logiciel et la Documentation selon les termes de la présente licence. Nous ne vous vendons pas le Logiciel ni la Documentation. Nous restons propriétaires du Logiciel et de la Documentation à tout moment.

Si vous n'acceptez pas les termes du présent CLUF, n'installez pas et n'utilisez pas le logiciel, la documentation ou l'appareil SharkNinja. Dans ce cas, vous pouvez nous renvoyer l'appareil SharkNinja non utilisé pour un remboursement intégral. Ceci n'affecte pas vos droits légaux de retourner les marchandises à votre détaillant si vous changez d'avis ou si elles sont défectueuses, ni les termes de notre garantie fabricant séparée, le cas échéant.

1. OCTROI DE LA LICENCE.

Installation et utilisation. En contrepartie de votre acceptation de respecter les termes du présent CLUF, SharkNinja vous accorde le droit d'utiliser le Logiciel et la Documentation, ainsi que de recevoir et d'utiliser tout code logiciel supplémentaire gratuit ou toute mise à jour du Logiciel incorporant des « patches » et des corrections d'erreurs, pouvant être fournis par le Concedant de temps à autre, uniquement dans le but d'assurer le fonctionnement et l'utilisation domestiques de l'appareil SharkNinja pour lequel le Logiciel a été fourni.

2. DESCRIPTION DES AUTRES DROITS ET LIMITATIONS.

- Maintien des avis de droit d'auteur. Vous ne devez supprimer ni modifier aucun avis de droit d'auteur sur aucune des copies du Logiciel et de la Documentation.
- Copie et distribution. Vous ne devez pas faire ou distribuer des copies du Logiciel ou de la Documentation à des tiers.
- Interdiction de rétro-ingénierie, de décompilation et de démontage. Il est interdit d'effectuer une rétro-ingénierie, de décompiler ou de démonter le Logiciel, sauf si, et seulement si, une telle activité est expressément autorisée par la législation en vigueur, nonobstant la présente limitation.
- Location. Il est interdit de louer ou de prêter le Logiciel ou la Documentation sans l'autorisation écrite de SharkNinja.
- Logiciel « non destiné à la revente ». Les logiciels identifiés comme « non destinés à la revente » ne peuvent pas être revendus, transférés ou utilisés à d'autres fins que celles de démonstration, de test ou d'évaluation.
- Services d'assistance. SharkNinja peut vous fournir des services d'assistance relatifs au Logiciel ou à votre appareil SharkNinja (les « services d'assistance »). Tout code logiciel complémentaire qui vous est fourni dans le cadre des services d'assistance doit être considéré comme une partie du Logiciel et est soumis aux conditions du présent CLUF.
- Propriété du logiciel. SharkNinja conserve tous les droits de propriété intellectuelle sur le Logiciel et la Documentation.
- Conformité avec les lois applicables. Vous devez vous conformer à l'ensemble des lois en vigueur en ce qui concerne l'utilisation du Logiciel et de la Documentation.

3. MISES À JOUR.

SharkNinja peut mettre à niveau ou mettre à jour, ou vous demander de mettre à niveau ou de mettre à jour, le Logiciel, à condition que le Logiciel corresponde toujours à la description que nous vous avons fournie avant que vous n'achetiez votre appareil SharkNinja. Le présent CLUF régit toutes les mises à niveau ou mises à jour fournies par SharkNinja qui remplacent et/ou complètent le Logiciel fourni préchargé sur votre appareil SharkNinja, à moins que cette mise à niveau ne soit accompagnée d'un contrat de licence d'utilisateur final distinct, auquel cas les conditions de ce contrat de licence d'utilisateur final s'appliqueront.

4. DONNÉES ET CONFIDENTIALITÉ.

SharkNinja s'engage à veiller à la confidentialité de vos informations en respectant des normes élevées en matière d'équité et d'intégrité, et en se conformant aux lois applicables en matière de protection des données. Nous nous engageons à tenir nos clients informés de la manière dont nous utilisons les informations que nous collectons à leur sujet lorsqu'ils utilisent le Logiciel. Nos pratiques en matière de confidentialité sont décrites dans la Politique de confidentialité de SharkNinja, ainsi que dans des avis distincts fournis lors de l'achat ou du téléchargement d'une application, d'un produit ou d'un service. Vos informations sont en permanence traitées conformément à la Politique de confidentialité de SharkNinja, qui est intégrée au présent CLUF par renvoi et peut être consultée à l'adresse suivante : <https://www.ninjakitchen.co.uk/systempage.privacypolicy.pagelet2-page-cms-systempage.privacypolicy.pagelet2-Page>. Veuillez lire attentivement notre politique de confidentialité et tout autre avis de confidentialité pertinent pour comprendre comment vos données personnelles sont collectées, traitées et partagées par SharkNinja, et quels sont vos droits en tant que personne concernée par ces données.

5. BIBLIOTHÈQUES D'APPLICATIONS ET LOGICIELS INTÉGRÉS FOURNIS PAR DES TIERS.

- 5.1 Vous reconnaissez que l'éditeur Amazon Web Services, Inc. (« AWS ») fournit certaines bibliothèques d'applications qui sont intégrées au Logiciel (« Bibliothèques d'applications AWS ») et permet aux appareils SharkNinja de se connecter au service cloud d'AWS (« Logiciel intégré AWS »).
- 5.2 Vous acceptez d'utiliser les bibliothèques d'applications AWS exclusivement sous leur forme intégrée au Logiciel, sans modification par rapport à la forme qui vous est fournie.
- 5.3 Vous acceptez d'utiliser le Logiciel intégré AWS exclusivement sous sa forme intégrée à votre appareil SharkNinja, sans modification par rapport à la forme qui vous est fournie.
- 5.4 Il est interdit d'effectuer une rétro-ingénierie, de décompiler ou de démonter les bibliothèques d'applications AWS ou le logiciel intégré AWS, sauf si, et seulement si, une telle activité est expressément autorisée par la législation en vigueur, nonobstant la présente limitation.
- 5.5 SharkNinja conserve tous les droits de propriété intellectuelle sur les bibliothèques d'applications AWS ou le logiciel intégré AWS incorporé dans le Logiciel.
- 5.6 Vous renoncez à utiliser les Bibliothèques d'applications AWS ou le Logiciel intégré AWS afin de tenter d'obtenir un accès non autorisé aux systèmes/services des autres concédants de SharkNinja ou d'utiliser ces systèmes/services. Vous acceptez de ne pas transmettre de virus, vers, chevaux de Troie, bombes à retardement, logiciels espions, malwares, robots d'annulation, mécanismes de collecte passifs, robots, logiciels d'extraction de données ou tout autre code ou programme invasif ou malveillant aux systèmes/services des autres concédants de SharkNinja.
- 5.7 Vous renoncez à utiliser les Bibliothèques d'applications AWS ou le Logiciel intégré AWS afin de perturber, violer ou contourner toute fonctionnalité de sécurité, d'authentification ou limitant/permettant de limiter l'utilisation ou l'accès aux systèmes/services des autres concédants de SharkNinja.
- 5.8 Vous renoncez à explorer, attaquer, analyser ou tester la vulnérabilité des systèmes/services des autres concédants de SharkNinja.
- 5.9 Les autres concédants de SharkNinja pour le Logiciel, les Bibliothèques d'applications AWS et le Logiciel intégré AWS constituent les bénéficiaires tiers exprès de ce CLUF. Les dispositions de cette section du CLUF sont conçues expressément pour le bénéfice de tels concédants et sont applicables par de tels concédants.

- 6. RÉSILIATION.** Sans préjudice aux autres droits, SharkNinja peut mettre un terme au présent CLUF si vous commettez une violation substantielle ou persistante du présent CLUF à laquelle vous ne remédiez pas (s'il est possible d'y remédier) dans les 14 jours suivant la signification d'une notification écrite vous enjoignant de le faire. En cas de résiliation pour quelque raison que ce soit, tous les droits qui vous sont accordés en vertu du présent CLUF cesseront, vous devrez cesser toutes les activités autorisées par le présent CLUF et vous devrez immédiatement supprimer ou retirer le Logiciel de tous les équipements informatiques en votre possession et détruire ou nous renvoyer immédiatement (à notre choix) toutes les copies du Logiciel alors en votre possession, sous votre garde ou sous votre contrôle.

7. NOTRE RESPONSABILITÉ POUR LES PERTES ET DOMMAGES SUBIS PAR LES CONSOMMATEURS.

- 7.1. Le Logiciel est destiné à un usage domestique et privé. Si vous utilisez le Logiciel à toute fin commerciale, d'exploitation ou de revente, nous ne sommes pas responsables envers vous de toute perte de bénéfice, de perte d'exploitation, d'interruption d'activité ou de perte d'opportunités commerciales.
- 7.2 Vous reconnaissez que le Logiciel n'a pas été développé pour répondre à vos besoins individuels et qu'il est donc de votre responsabilité de vous assurer que le Logiciel tel que décrit dans la Documentation répond à vos besoins.
- 7.3 Nous sommes responsables des pertes ou des dommages que vous subissez et qui sont le résultat prévisible d'une violation du présent CLUF ou d'un manque de diligence et de compétence de notre part, mais nous ne sommes pas responsables des pertes ou des dommages qui ne sont pas prévisibles, sauf dans les cas prévus aux points 7.3 et 7.4 ci-dessous. La perte ou le dommage est prévisible s'il est évident que cela se produira ou si, au moment de l'entrée en vigueur du présent CLUF, vous et nous savions que cela pourrait se produire.
- 7.4 Si un contenu numérique défectueux que nous avons fourni endommage un appareil ou un contenu numérique vous appartenant, alors, conformément à l'article 46 du Consumer Rights Act 2015, nous réparerons le dommage ou vous verserons une indemnité. Toutefois, nous ne serons pas responsables des dommages que vous auriez pu éviter en suivant notre conseil d'appliquer une mise à jour ou une mise à niveau qui vous est offerte gratuitement ou des dommages causés par le fait que vous n'avez pas suivi correctement les consignes d'installation ou que vous n'avez pas mis en place la configuration minimale requise conseillée par nous.
- 7.5 Si vous avez acheté l'appareil SharkNinja directement auprès de SharkNinja ou de l'une des sociétés de son groupe, nous ou la société de notre groupe, en tant que vendeur, pouvons être responsables envers vous, en vertu du contrat de vente, des pertes ou dommages causés par l'utilisation du Logiciel. Vous trouverez nos conditions de vente ici : <https://ninjakitchen.co.uk/terms-and-conditions>. Si vous avez acheté l'appareil SharkNinja auprès d'une autre société, celle-ci peut avoir une responsabilité similaire à votre égard.
- 7.6 De nombreux produits SharkNinja sont assortis d'une garantie gratuite du fabricant. Si vous subissez une perte ou un dommage à la suite de l'utilisation du Logiciel, vous pouvez bénéficier de la garantie. Vous trouverez les conditions de notre garantie ici : <https://ninjakitchen.co.uk/systempage.privacypolicy.pagelet2-page-cms-systempage.privacypolicy.pagelet2-Page>.
- 7.7 Nous n'excluons pas ni ne limitons d'une quelconque manière notre responsabilité envers vous, lorsque cela est à l'encontre des lois. Cela comprend la responsabilité en cas de décès ou de blessure du fait de notre négligence ou de la négligence de nos employés, agents ou sous-traitants ou en cas de fraude ou de déclaration frauduleuse.
- 8. DROIT APPLICABLE ET JURIDICTION.** Le présent CLUF est régi par le droit français et vous pouvez intenter une action en justice concernant les produits devant les tribunaux français. Si vous résidez en Écosse, vous pouvez intenter des procédures relatives aux produits devant les tribunaux écossais ou anglais. Si vous résidez en Irlande du Nord, vous pouvez intenter des procédures relatives aux produits devant les tribunaux d'Irlande du Nord ou anglais.
- 9. ATTRIBUTION.** Nous pouvons transférer à une autre organisation nos droits et obligations en vertu du présent CLUF. Dans ce cas, nous vous en informerons toujours par écrit et nous veillerons à ce que le transfert n'affecte pas vos droits en vertu du CLUF.

Lorsqu'un client achète un produit en Europe, il bénéficie des droits légaux relatifs à la qualité du produit (vos droits légaux : garantie légale de conformité de 2 ans à compter de la délivrance et garantie légale des vices cachés de 2 ans à compter de la découverte du vice). Le client peut faire valoir ces droits à l'encontre de son détaillant. Shark a une grande confiance dans la qualité de ses produits et fournit donc une garantie commerciale supplémentaire gratuite pouvant aller jusqu'à deux ans.

Ces conditions contractuelles se réfèrent uniquement à la garantie commerciale et ne portent aucune atteinte à vos droits légaux. Nos conditions de garantie commerciale sont les suivantes. Elles n'affectent en rien vos droits légaux ni les obligations de votre revendeur à votre égard.

Garantie commerciale Shark*

Votre appareil Shark constitue un investissement important. Votre nouvel appareil doit donc fonctionner correctement le plus longtemps possible. La garantie commerciale fournie avec l'appareil reflète la confiance du fabricant dans ses produits et témoigne de leur qualité de fabrication.

Chaque produit Shark* bénéficie de garanties légales (conformité et vices cachés). Notre service client (+33 (800) 908874) est ouvert du lundi au vendredi de 8h à 20h, le samedi de 9h à 19h et le dimanche de 10h à 18h30. L'appel est gratuit et vous serez directement mis en relation avec un représentant Shark. Vous trouverez également une assistance en ligne sur le site sharkclean.eu

Comment puis-je enregistrer ma garantie commerciale Shark ?

Vous pouvez enregistrer votre garantie commerciale en ligne dans un délai de 28 jours après la date d'achat de votre produit. Pour gagner du temps, préparez les informations suivantes à propos de votre appareil :

- Date d'achat de l'appareil (ticket de caisse ou bon de livraison)

Pour l'enregistrer en ligne, rendez-vous sur le site sharkclean.eu. **« Les produits achetés directement auprès de Shark* sont automatiquement enregistrés. »**

IMPORTANT

- La garantie commerciale couvre votre Produit pendant 2 ans à partir de la date d'achat
- Il est indispensable de conserver le justificatif d'achat.

Pour utiliser la garantie commerciale, vous devez présenter votre justificatif d'achat afin que nous puissions vérifier vos droits. L'impossibilité de présenter un justificatif d'achat valable peut annuler la garantie commerciale

Quels sont les avantages de l'enregistrement de ma garantie commerciale gratuite Shark ?

Si vous enregistrez votre garantie commerciale, nous disposons de vos coordonnées au cas où nous aurions besoin de vous contacter.

Vous pourrez également recevoir des conseils et astuces pour vous aider à mieux utiliser votre appareil Shark, et des informations concernant les nouvelles technologies et les nouveaux produits Shark*. Si vous enregistrez votre garantie commerciale en ligne, vous recevrez immédiatement la confirmation de la réception de vos coordonnées.

Quelle est la durée de la garantie commerciale pour les appareils Shark neufs ?

Compte tenu de notre confiance dans notre design et notre contrôle qualité, votre nouvel appareil Shark est garanti pour une durée totale de deux ans à partir de la date d'achat.

Qu'est-ce qui est couvert par la garantie commerciale Shark ?

La réparation ou le remplacement de votre appareil Shark* (à la discrétion de Shark*), y compris les pièces et la main-d'œuvre. Cette garantie Shark* s'ajoute à vos droits légaux en tant que consommateur.

Qu'est-ce qui n'est pas couvert par la garantie commerciale Shark ?

1. L'usure normale des pièces d'usure (comme les accessoires) n'est pas couverte par cette garantie. Les pièces de rechange peuvent être achetées sur le site sharkclean.eu
2. Dommages causés par une utilisation incorrecte ou abusive, une manipulation négligente, un manquement à l'entretien requis ou des dommages dus à une mauvaise manipulation pendant le transport.
3. Dommages causés par une maintenance non autorisée par Shark.

Que se passe-t-il lorsque ma garantie commerciale arrive à échéance ?

Shark conçoit des produits destinés à durer longtemps. Toutefois, il se peut que certains de nos clients souhaitent faire réparer leur appareil après la fin de la garantie commerciale. Dans ce cas, veuillez contacter notre service client et demander des renseignements sur notre programme d'intervention hors garantie commerciale au +33 (800) 908874.

Où puis-je acheter des pièces de rechange et des accessoires d'origine Shark ?

Les pièces de rechange et les accessoires Shark sont développés par les mêmes ingénieurs qui ont conçu votre appareil Shark. Vous trouverez une gamme complète de pièces de rechange et d'accessoires Shark pour tous les appareils Shark sur le site sharkclean.eu

Veuillez noter que la garantie commerciale ne couvre pas les dommages résultant de l'installation ou de l'utilisation de pièces détachées autres que les pièces détachées Shark.

GARANTIES LÉGALES

Cette garantie commerciale s'applique sans préjudice du droit du consommateur de bénéficiaire de la garantie légale de conformité, dans les conditions prévues aux articles L217-3 et suivants du code de la consommation et de celle relative aux vices cachés, dans les conditions prévues aux articles 1641 à 1648 et 2232 du code civil

Le consommateur dispose d'un délai de deux ans à compter de la délivrance du bien pour obtenir la mise en œuvre de la garantie légale de conformité en cas d'apparition d'un défaut de conformité. Durant ce délai, le consommateur n'est tenu d'établir que l'existence du défaut de conformité et non la date d'apparition de celui-ci.

Lorsque le contrat de vente du bien prévoit la fourniture d'un contenu numérique ou d'un service numérique de manière continue pendant une durée supérieure à deux ans, la garantie légale est applicable à ce contenu numérique ou ce service numérique tout au long de la période de fourniture prévue. Durant ce délai, le consommateur n'est tenu d'établir que l'existence du défaut de conformité affectant le contenu numérique ou le service numérique et non la date d'apparition de celui-ci.

La garantie légale de conformité emporte obligation pour le professionnel, le cas échéant, de fournir toutes les mises à jour nécessaires au maintien de la conformité du bien.

La garantie légale de conformité donne au consommateur droit à la réparation ou au remplacement du bien dans un délai de trente jours suivant sa demande, sans frais et sans inconvénient majeur pour lui.

Si le bien est réparé dans le cadre de la garantie légale de conformité, le consommateur bénéficie d'une extension de six mois de la garantie initiale.

Si le consommateur demande la réparation du bien, mais que le vendeur impose le remplacement, la garantie légale de conformité est renouvelée pour une période de deux ans à compter de la date de remplacement du bien.

Le consommateur peut obtenir une réduction du prix d'achat en conservant le bien ou mettre fin au contrat en se faisant rembourser intégralement contre restitution du bien, si :

- 1° Le professionnel refuse de réparer ou de remplacer le bien ;
- 2° La réparation ou le remplacement du bien intervient après un délai de trente jours ;
- 3° La réparation ou le remplacement du bien occasionne un inconvénient majeur pour le consommateur, notamment lorsque le consommateur supporte définitivement les frais de reprise ou d'enlèvement du bien non conforme, ou s'il supporte les frais d'installation du bien réparé ou de remplacement ;
- 4° La non-conformité du bien persiste en dépit de la tentative de mise en conformité du vendeur restée infructueuse.

Le consommateur a également droit à une réduction du prix du bien ou à la résolution du contrat lorsque le défaut de conformité est si grave qu'il justifie que la réduction du prix ou la résolution du contrat soit immédiate. Le consommateur n'est alors pas tenu de demander la réparation ou le remplacement du bien au préalable.

Le consommateur n'a pas droit à la résolution de la vente si le défaut de conformité est mineur.

Toute période d'immobilisation du bien en vue de sa réparation ou de son remplacement suspend la garantie qui restait à courir jusqu'à la délivrance du bien remis en état.

Les droits mentionnés ci-dessus résultent de l'application des articles L. 217-1 à L. 217-32 du code de la consommation.

Le vendeur qui fait obstacle de mauvaise foi à la mise en œuvre de la garantie légale de conformité encourt une amende civile d'un montant maximal de 300 000 euros, qui peut être portée jusqu'à 10 % du chiffre d'affaires moyen annuel (article L. 241-5 du code de la consommation).

Le consommateur bénéficie également de la garantie légale des vices cachés en application des articles 1641 à 1649 du code civil, pendant une durée de deux ans à compter de la découverte du défaut. Cette garantie donne droit à une réduction de prix si le bien est conservé ou à un remboursement intégral contre restitution du bien. »

À LIRE ATTENTIVEMENT ET À CONSERVER POUR CONSULTATION ULTÉRIEURE

Cette notice d'utilisation est conçue pour vous aider à assurer un fonctionnement optimal de votre robot aspirateur Shark.

Les illustrations peuvent être différentes du produit réel. Nous nous efforçons d'améliorer constamment nos produits ; par conséquent, les spécifications contenues dans ce manuel sont susceptibles d'être modifiées sans préavis.

GUIDE DES PIÈCES ET DE LA COUVERTURE DE GARANTIE DE L'ASPIRATEUR ROBOT

REMARQUE : La garantie couvre les défauts de fabrication, les dysfonctionnements matériels ou logiciels internes et les défaillances structurelles causées par les défauts de fabrication. Elle ne couvre pas les dommages résultant d'une mauvaise utilisation, d'accidents ou de réparations non autorisées, l'usure normale ou les pièces consommables (sauf si elles sont défectueuses dès la première utilisation). Veuillez vous reporter au tableau ci-dessous pour connaître les pièces couvertes par la garantie.

| Composant du robot | Fréquence d'entretien | Fréquence de remplacement | Catégorie | Couverture de la garantie |
|--------------------|---|--|-----------------|---------------------------|
| Capot du robot | Nettoyer les capteurs et les contacts de charge une fois par mois ou lorsque cela est nécessaire. | S.O. | Non-consommable | Oui |
| Rouleau-brosse | Nettoyer une fois par mois ou lorsque cela est nécessaire. | Tous les 6 à 12 mois, ou lorsque cela est nécessaire. | Consommable | Non (sauf si défectueux) |
| Filtre | Nettoyer une fois par mois ou lorsque cela est nécessaire. | Tous les 6 à 12 mois, ou lorsque cela est nécessaire. | Consommable | Non |
| Bac à poussière | Nettoyer une fois par mois ou lorsque cela est nécessaire. | Lorsque cela est nécessaire. | Consommable | Non (sauf si défectueux) |
| Tampon de lavage | Après chaque session de lavage, la base nettoie et sèche automatiquement le tampon de lavage du robot. Un nettoyage supplémentaire en linge peut être nécessaire de temps en temps. | Tous les 2 ans, ou lorsque cela est nécessaire. | Consommable | Non |
| Brosse latérale | Nettoyer une fois par mois ou lorsque cela est nécessaire. | Tous les 3 à 6 mois, ou lorsque cela est nécessaire. | Consommable | Non (sauf si défectueux) |
| Batterie | S.O. | Tous les 12 à 24 mois, ou lorsque cela est nécessaire. | Consommable | Oui (sous garantie) |

| Composant de la base | Fréquence d'entretien | Fréquence de remplacement | Catégorie | Couverture de la garantie |
|---------------------------|---|---|-----------------|---------------------------|
| Base multifonctions | Nettoyer une fois par mois ou lorsque cela est nécessaire. | S.O. | Non-consommable | Oui |
| Réservoir à poussière | Tous les 60 jours, ou lorsque cela est nécessaire. | Lorsque cela est nécessaire. | Consommable | Non (sauf si défectueux) |
| Filtres pré-moteurs | Nettoyer une fois par mois ou lorsque cela est nécessaire. | Tous les 6 à 12 mois, ou lorsque cela est nécessaire. | Consommable | Non |
| Filtre post-moteur (HEPA) | Nettoyer tous les 6 mois, ou lorsque cela est nécessaire. | Une fois par an, ou lorsque cela est nécessaire. | Consommable | Non |
| Rampe | Nettoyer une fois par mois ou lorsque cela est nécessaire. | Lorsque cela est nécessaire. | Consommable | Non (sauf si défectueux) |
| Grille des eaux grises | Nettoyer tous les 30 jours, ou lorsque cela est nécessaire. | Lorsque cela est nécessaire. | Consommable | Non (sauf si défectueux) |

**SharkNinja Europe Ltd,
1st/2nd Floor Building 3150,
Thorpe Park,
Century Way, Leeds, England,
LS15 8ZB
www.sharkclean.co.uk**

**SharkNinja Germany GmbH,
Rotfeder-Ring 9,
60327 Frankfurt am Main,
Germany
www.sharkclean.eu**

Illustrations may differ from actual product. We are constantly striving to improve our products; therefore the specifications contained here in are subject to change without notice.

© 2025 SharkNinja Operating LLC. SHARK is a registered trademark in the United Kingdom of SharkNinja Operating LLC.

Apple App Store is a trademark of Apple Inc.

Google, Android and Google Play are trademarks of Google LLC.



Sharkclean.eu

© 2025 SharkNinja Operating LLC. Printed in China.

RV2800ZEEU_RV2800YEEU_AV2800ZEEU_IB_MP_Mv3_251014_TP